

Detalhe Pavimentação - CBUQ
Escala 1:5

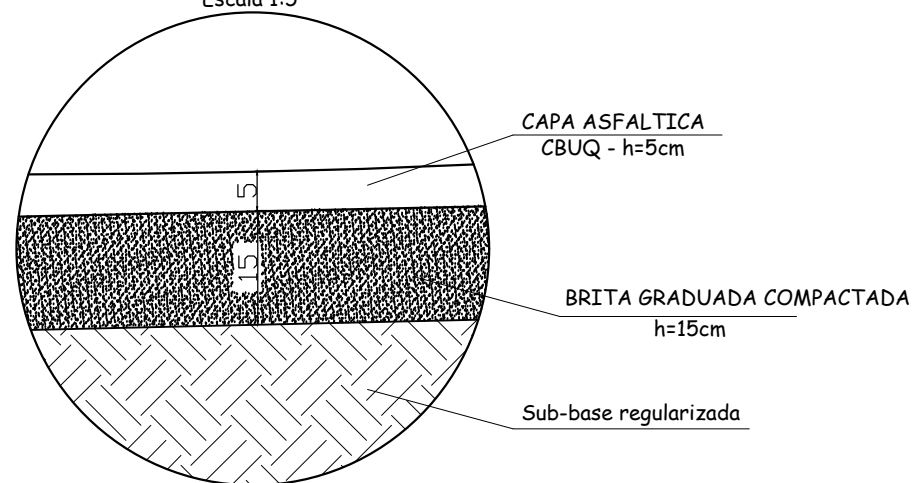

Detalhe Calçada e meio fio
Escala 1:5

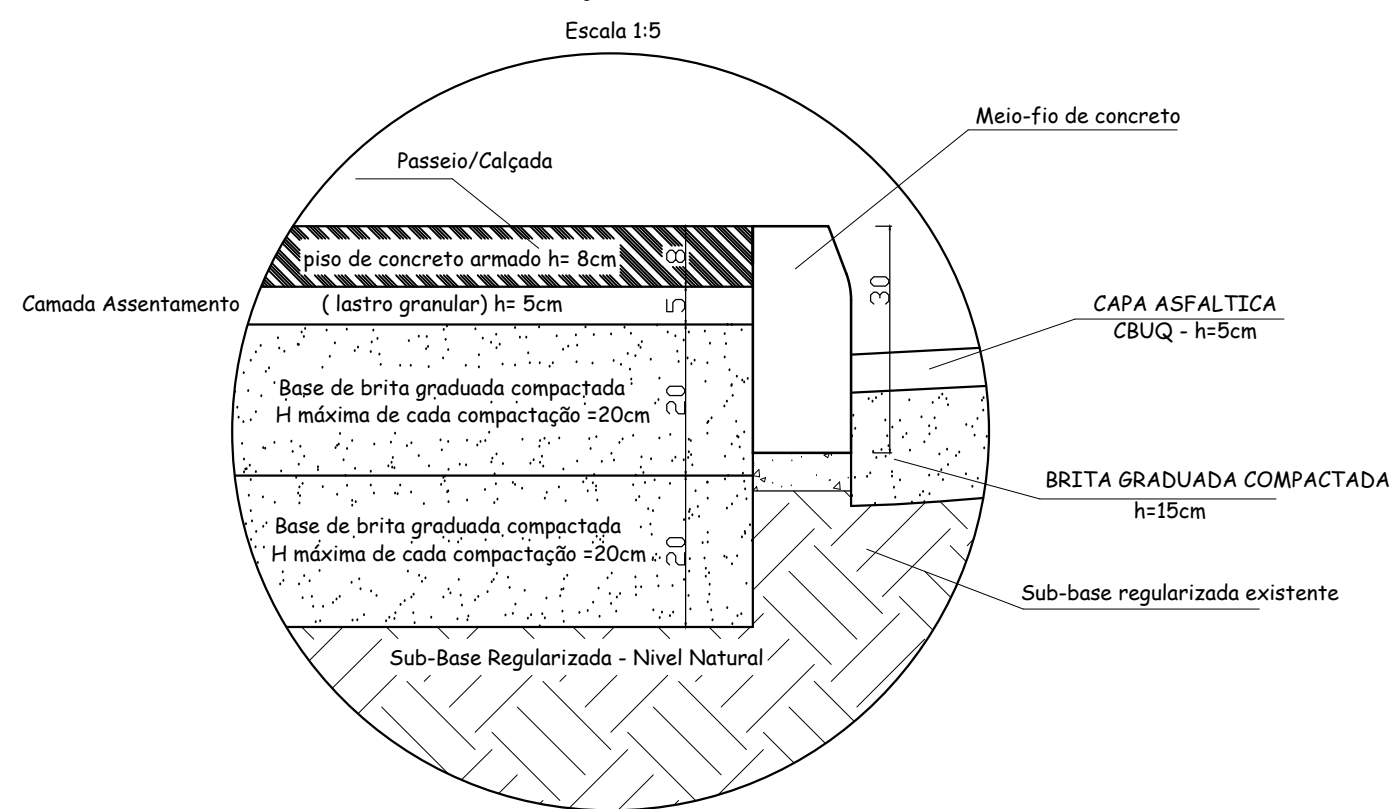

Detalhe Meio-Fio
Escala 1:5

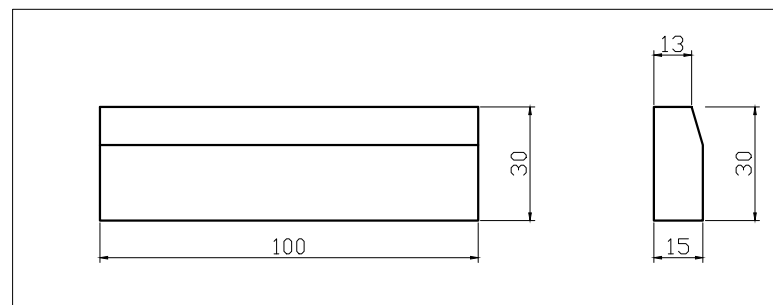
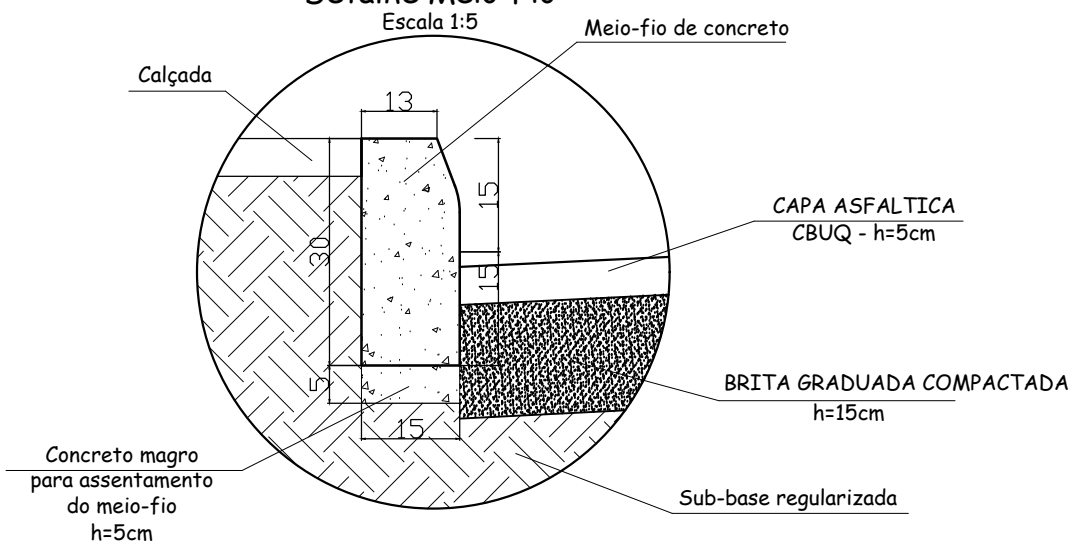

Detalhes Construtivos

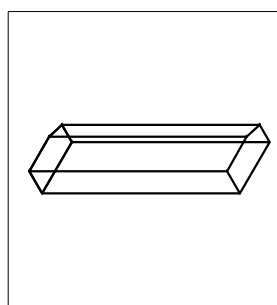

Modelo Meio-fio



ESTADO DO RIO GRANDE DO SUL
Prefeitura Municipal de São Pedro da Serra

ADMINISTRAÇÃO: 2025-2028
Av. Duque de Caxias, 1799, Centro - São Pedro da Serra RS
tel.: (51) 3645-1050

RESPONSÁVEL TÉCNICO DE PROJETO:

Marcelo Migotto
Engenheiro Civil - CREA RS 097139-D

LOCAL E DATA:

São Pedro da Serra
Dezembro / 2025

PROPRIETÁRIO:

Município de São Pedro da Serra
Prefeito Municipal - Luis Augusto Hartmann

ESCALA:

indicada

PROJETO:

Pavimentação de Via Urbana - CBUQ
RUA GERMANO HARTMANN

ÁREA TOTAL:

2.225,12 m²

CONTEÚDO:

Detalhes Construtivos - Trecho 1 e Trecho 2

PRANCHA:

GHd