

 <b>PREFEITURA MUNICIPAL DE VERANÓPOLIS</b> <b>SECRETARIA DE GOVERNO</b> <b>DIRETORIA DE ENGENHARIA E PROJETOS</b> 	
<b>EMPREENDIMENTO:</b> <b>RECAPEAMENTO ASFÁLTICO EM CBUQ</b>	
<b>ENDEREÇO:</b> <b>Estrada Geral Santa Bárbara, Veranópolis, RS</b>	
<b>TÍTULO:</b> <ul style="list-style-type: none"> <li>- Situação</li> <li>- Localização</li> </ul>	<b>DATA:</b> <b>Out/25</b> <b>ESCALA:</b> <b>1/500</b> <b>PRANCHA:</b> <b>Pav-1/10</b>
<b>ARQUIVO:</b> M:Infraestrutural/Engenharia/SECRETARIA DE OBRAS/ Pavimentação asfáltica/Estrada Geral Santa Bárbara/2025	<b>RESPONSÁVEL TÉCNICO:</b>  Documento assinado digitalmente <b>MATHEUS FOCHESSATO</b> Data: 16/10/2025 10:03:29 -0300 Verifique em <a href="https://validar.it.gov.br">https://validar.it.gov.br</a>
 Documento assinado digitalmente <b>GENUIR DOMINGOS FRIZON</b> Data: 16/10/2025 11:23:59 -0300 Verifique em <a href="https://validar.it.gov.br">https://validar.it.gov.br</a>	 Documento assinado digitalmente <b>Eng. Civil Gustavo Gasparin</b> CREA-RS 237.202 Verifique em <a href="https://validar.it.gov.br">https://validar.it.gov.br</a>
<b>Genuir Frizon</b> Secretário Municipal de Desenvolvimento Rural	<b>Eng. Civil Gustavo Gasparin</b> CREA-RS 237.202

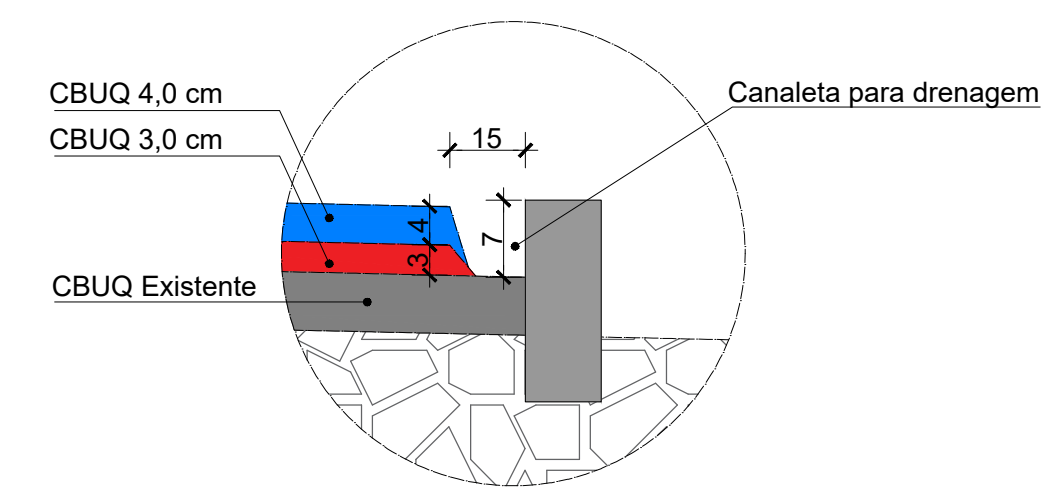

**Detalhe onde existe Meio-fio**



**SEÇÃO TIPO**

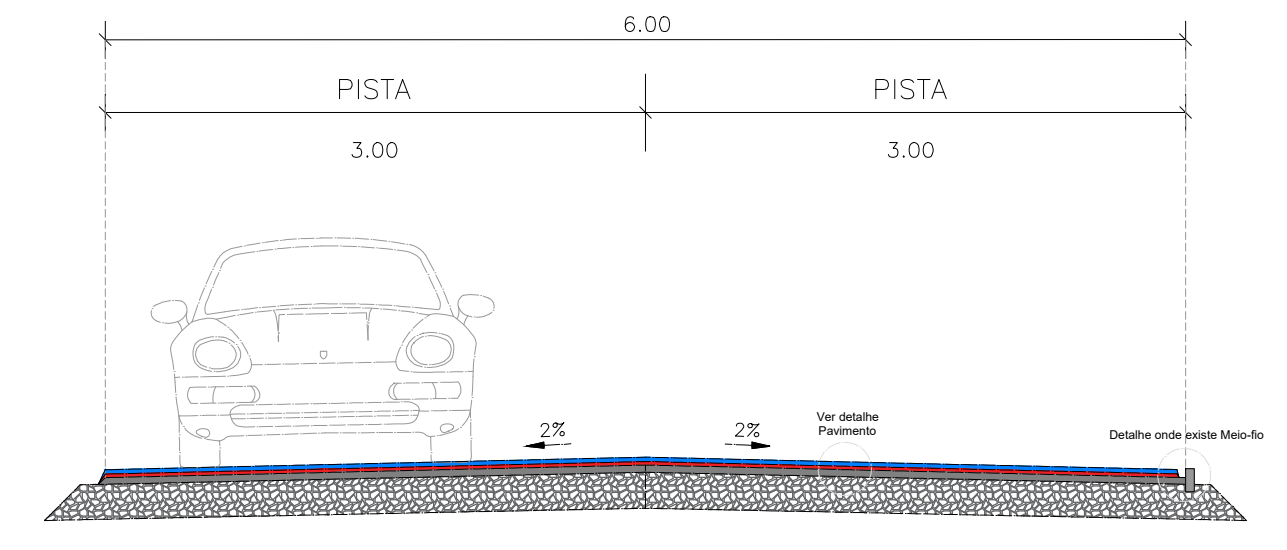

**DETALHE DO PAVIMENTO**

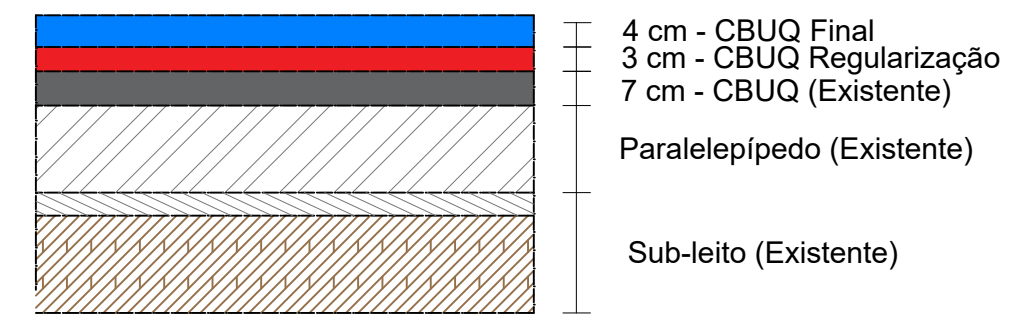

EXTENSÃO: 3.095,00m  
 ÁREA: 20.238,55 m<sup>2</sup>  
 LARGURA IMPRIMAÇÃO CM-30: 6,00m  
 LARGURA PINTURA DE LIGAÇÃO RR-2C: 6,00m  
 LARGURA CBUQ: 6,00m

**LEGENDA**

- RECAPEAMENTO / PAVIMENTAÇÃO
- REPARO PROFUNDO + RECAPEAMENTO / PAVIMENTAÇÃO

**INFORMAÇÕES GERAIS**

Detalhes - tachas e pinturas Eixo (LFO-1) e Bordos (LBO) - 10cm  
 tachas nos Bordos e Tachões no Eixo

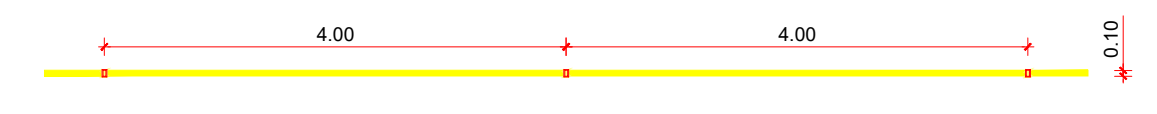

- Pintura do Eixo - cor AMARELA - L=10cm
- Pintura de Bordo - cor BRACA - L=10cm

**PREFEITURA MUNICIPAL DE VERANÓPOLIS**  
 SECRETARIA DE GOVERNO  
 DIRETORIA DE ENGENHARIA E PROJETOS

---

**EMPREENDIMENTO:**  
 RECAPEAMENTO ASFÁLTICO EM CBUQ

**ENDEREÇO:**  
 Estrada Geral Santa Bárbara, Veranópolis, RS

---

**TÍTULO:**

- Projeto de recapeamento asfáltico
- 0+000 até 0+340

**DATA:** Out/25  
**ESCALA:** 1/500

**PRANCHA:**  
Pav-2/10

---

**ARQUIVO:** M:Infraestrutural/Engenharia/SECRETARIA DE OBRAS/ Pavimentação asfáltica/Estrada Geral Santa Bárbara/2025

**SECR:** Documento assinado digitalmente  
 GENUIR FRIZON  
 Data: 16/10/2025 11:23:50-0300  
 Verifique em <https://validar.it.gov.br>

Genuir Frizon  
 Secretário Municipal de Desenvolvimento Rural

**RESPONSÁVEL TÉCNICO:** Documento assinado digitalmente  
 MATHIEUS FOCHESSATTO  
 Data: 16/10/2025 10:03:29-0300  
 Verifique em <https://validar.it.gov.br>

Eng. Civil Mathieus Fochesatto  
 CREA-RS 226.856

Documento assinado digitalmente  
 GUSTAVO GASPARIN  
 Data: 16/10/2025 09:13:14-0300  
 Verifique em <https://validar.it.gov.br>

Eng. Civil Gustavo Gasparin  
 CREA-RS 237.202



**Detalhe onde existe Meio-fio**

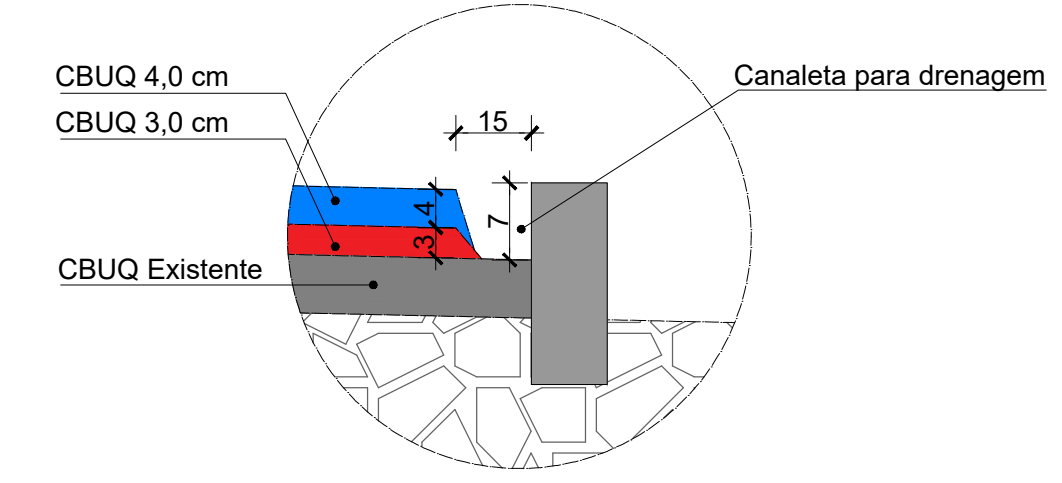

**SEÇÃO TIPO**

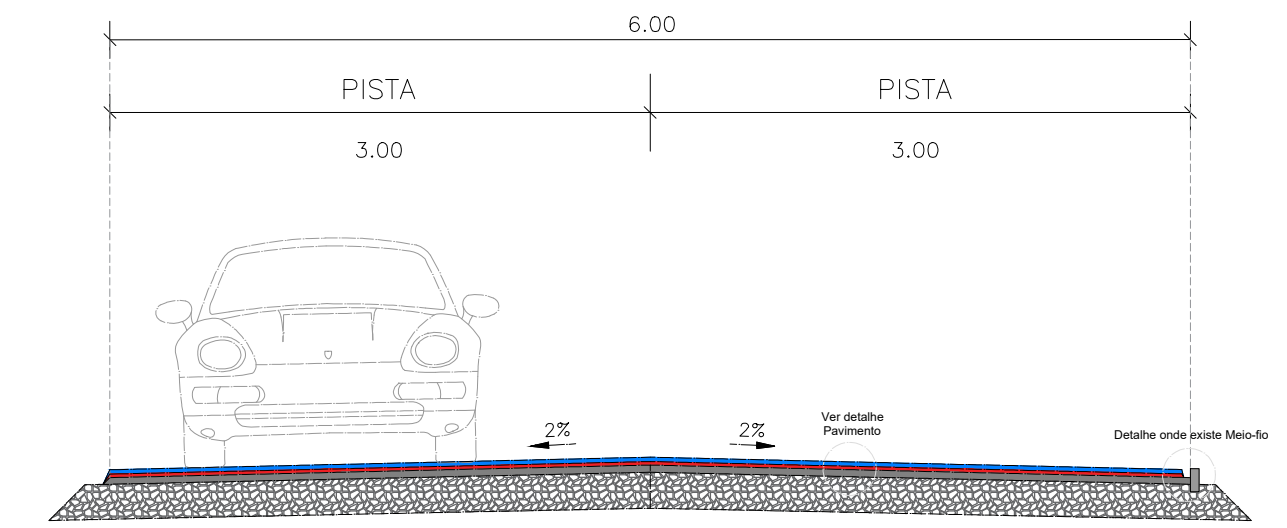

**DETALHE DO PAVIMENTO**

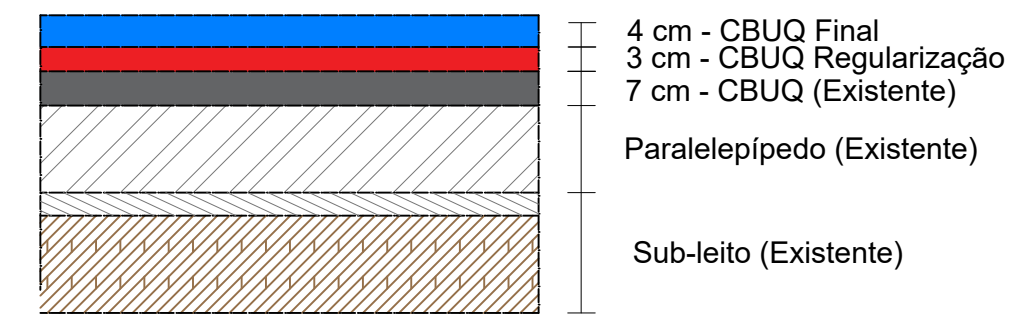

EXTENSÃO: 3.095.00m  
 ÁREA: 20.238,55 m²  
 LARGURA IMPRIMAÇÃO CM-30: 6,00m  
 LARGURA PINTURA DE LIGAÇÃO RR-2C: 6,00m  
 LARGURA CBUQ: 6,00m

**LEGENDA**

	RECAPEAMENTO / PAVIMENTAÇÃO
	REPARO PROFUNDO + RECAPEAMENTO / PAVIMENTAÇÃO

**INFORMAÇÕES GERAIS**

Detalhes - tachas e pinturas Eixo (LFO-1) e Bordos (LBO) - 10cm  
 tachas nos Bordos e Tachões no Eixo

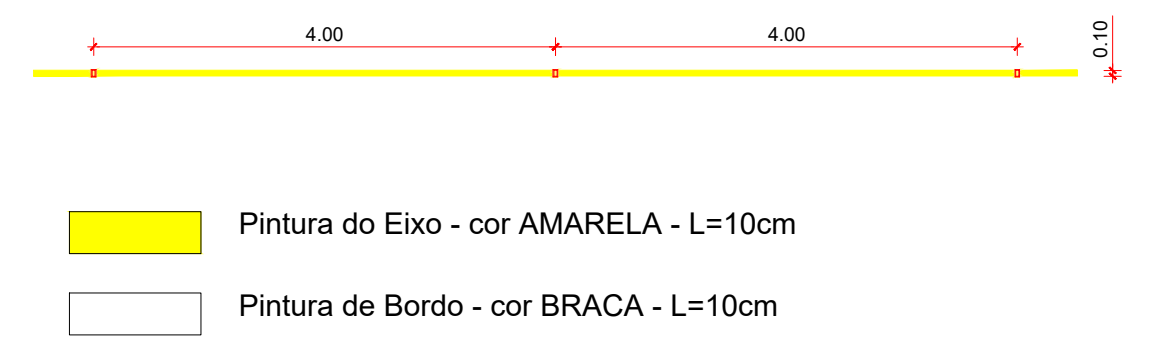

- Pintura do Eixo - cor AMARELA - L=10cm
- Pintura de Bordo - cor BRACA - L=10cm

**PREFEITURA MUNICIPAL DE VERANÓPOLIS**  
**SECRETARIA DE GOVERNO**  
**DIRETORIA DE ENGENHARIA E PROJETOS**

**EMPREENDIMENTO:**  
**RECAPEAMENTO ASFÁLTICO EM CBUQ**

**ENDEREÇO:**  
**Estrada Geral Santa Bárbara, Veranópolis, RS**

**TÍTULO:**  
 - Projeto de recapeamento asfáltico  
 - 0+340 até 0+660

**DATA:** Out/25  
**ESCALA:** 1/500  
**Pav-3/10**

**ARQUIVO:** M:\Infraestrutura\Engenharia\SECRETARIA DE OBRAS\ Pavimentação asfáltica\Estrada Geral Santa Bárbara\2025

**RESPONSÁVEL TÉCNICO:**  
 Eng. Civil Matheus Fochesatto  
 CREA-RS 226.856

**SECRETARIA:**  
 Genuir Frizon  
 Secretário Municipal de Desenvolvimento Rural

**SECRETARIA:**  
 Eng. Civil Gustavo Gasparin  
 CREA-RS 237.202

### Detalhe onde existe Meio-fio

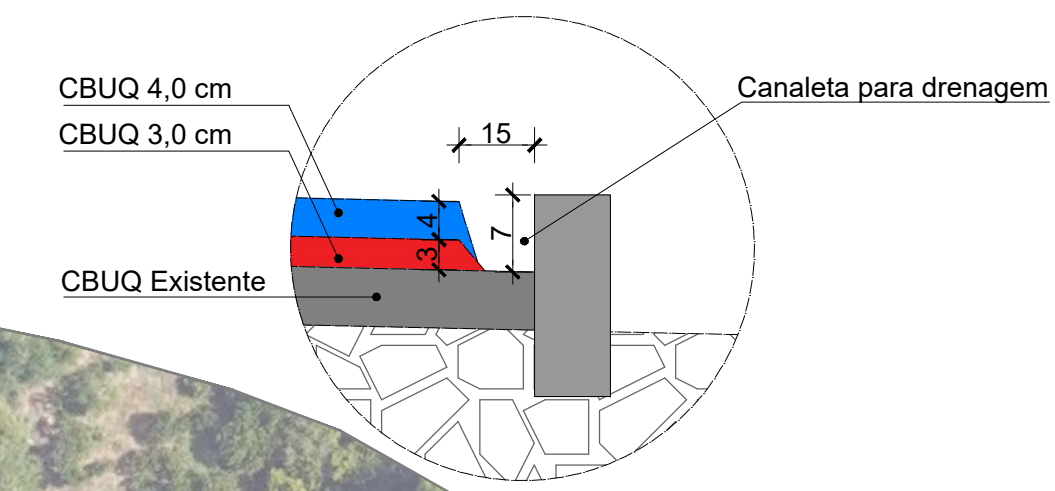

### SEÇÃO TIPO

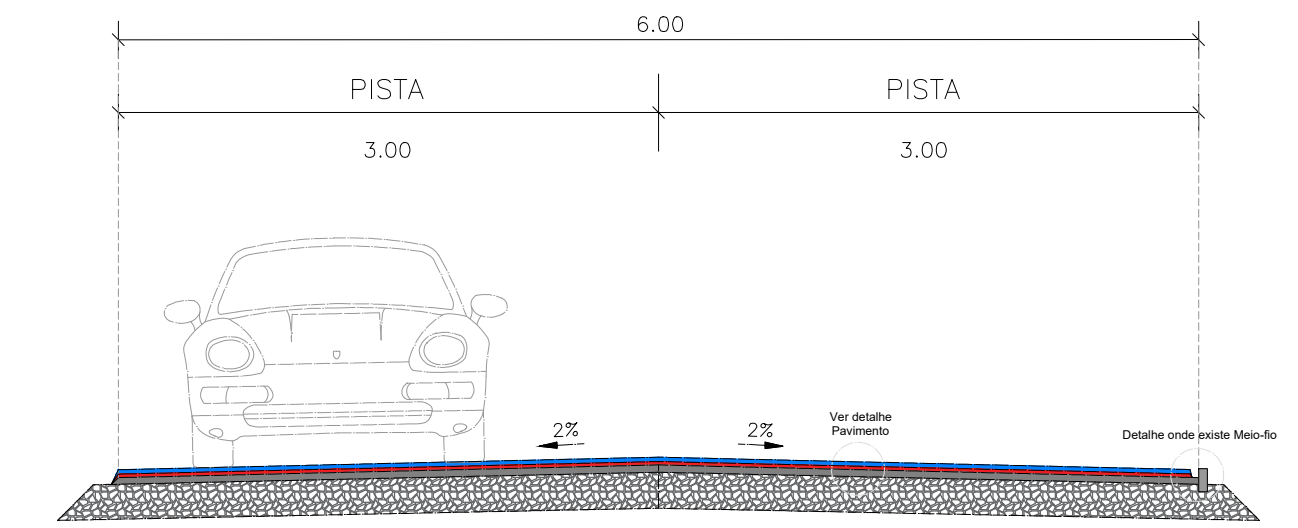

### DETALHE DO PAVIMENTO

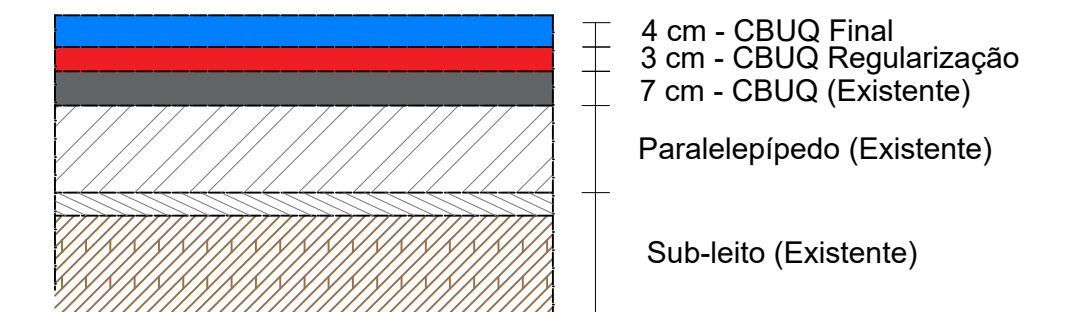

EXTENSÃO: 3.095,00m  
 ÁREA: 20.238,55 m<sup>2</sup>  
 LARGURA IMPRIMAÇÃO CM-30: 6,00m  
 LARGURA PINTURA DE LIGAÇÃO RR-2C: 6,00m  
 LARGURA CBUQ: 6,00m

#### LEGENDA

- RECAPEAMENTO / PAVIMENTAÇÃO
- REPARO PROFUNDO + RECAPEAMENTO / PAVIMENTAÇÃO

#### INFORMAÇÕES GERAIS

Detalhes - tachas e pinturas Eixo (LFO-1) e Bordos (LBO) - 10cm  
 tachas nos Bordos e Tachões no Eixo



- Pintura do Eixo - cor AMARELA - L=10cm
- Pintura de Bordo - cor BRACA - L=10cm



**Veranópolis** **PREFEITURA MUNICIPAL DE VERANÓPOLIS**  
 SECRETARIA DE GOVERNO  
 DIRETORIA DE ENGENHARIA E PROJETOS

EMPREENDIMENTO:  
**RECAPEAMENTO ASFÁLTICO EM CBUQ**

ENDEREÇO:  
**Estrada Geral Santa Bárbara, Veranópolis, RS**

TÍTULO:  
 - **Projeto de recapeamento asfáltico**  
 - **0+660 até 1+040**

DATA: **Out/25** ESCALA: **1/500**

PRANCHA:  
**Pav-4/10**

ARQUIVO: M:\Infraestrutura\Engenharia\SECRETARIA DE OBRAS\ Pavimentação asfáltica\Estrada Geral Santa Bárbara\2025

RESPONSÁVEL TÉCNICO:  
 Eng. Civil **Mathus Fochesatto**  
 CREA-RS 226.856

SECRETARIA RESPONSÁVEL:  
 Eng. Civil **Genuir Frizon**  
 Secretário Municipal de Desenvolvimento Rural

RESPONSÁVEL TÉCNICO:  
 Eng. Civil **Gustavo Gasparin**  
 CREA-RS 237.202

### Detalhe onde existe Meio-fio

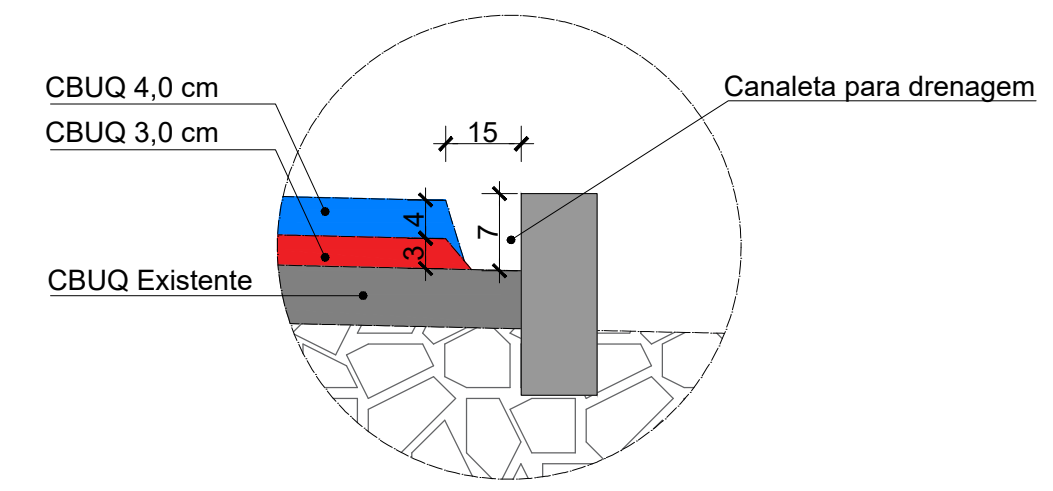

### SEÇÃO TIPO

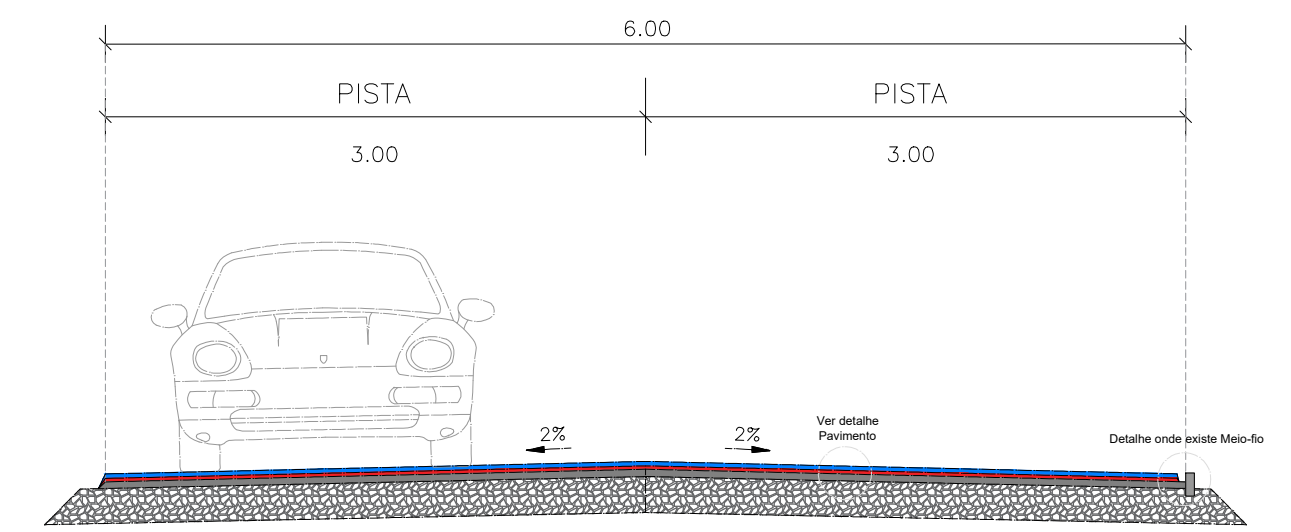

### DETALHE DO PAVIMENTO

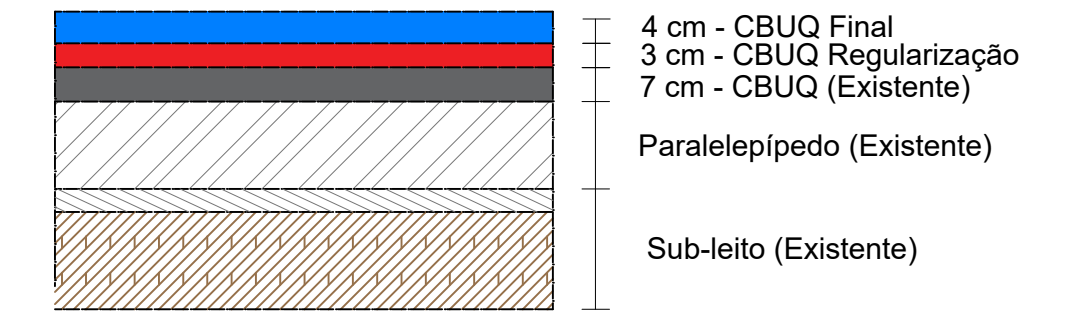

EXTENSÃO: 3.095,00m  
 ÁREA: 20.238,55 m<sup>2</sup>  
 LARGURA IMPRIMAÇÃO CM-30: 6,00m  
 LARGURA PINTURA DE LIGAÇÃO RR-2C: 6,00m  
 LARGURA CBUQ: 6,00m

#### LEGENDA

- RECAPEAMENTO / PAVIMENTAÇÃO
- REPARO PROFUNDO + RECAPEAMENTO / PAVIMENTAÇÃO

#### INFORMAÇÕES GERAIS

Detalhes - tachas e pinturas Eixo (LFO-1) e Bordos (LBO) - 10cm  
 tachas nos Bordos e Tachões no Eixo

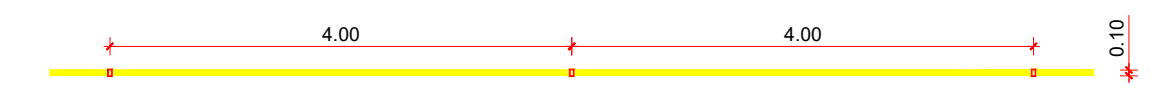

- Pintura do Eixo - cor AMARELA - L=10cm
- Pintura de Bordo - cor BRACA - L=10cm



**Veranópolis** **PREFEITURA MUNICIPAL DE VERANÓPOLIS**  
**SECRETARIA DE GOVERNO**  
**DIRETORIA DE ENGENHARIA E PROJETOS**

**EMPREENDIMENTO:**  
**RECAPEAMENTO ASFÁLTICO EM CBUQ**  
**ENDEREÇO:**  
**Estrada Geral Santa Bárbara, Veranópolis, RS**

**TÍTULO:**  
 - Projeto de recapeamento asfáltico  
 - 1+040 até 1+400

**DATA:** **Out/25** **ESCALA:** **1/500**  
**PRANCHA:** **Pav-5/10**

**ARQUIVO:** M:\Infraestrutura\Engenharia\SECRETARIA DE OBRAS\ Pavimentação asfáltica\Estrada Geral Santa Bárbara\2025

**RESPONSÁVEL TÉCNICO:**

**Eng. Civil Matheus Fochesatto**  
 Documento assinado digitalmente  
 MATEUS FOCHESSATO  
 Data: 16/10/2025 10:03:29-0300  
 Verifique em <https://validar.jr.gov.br>

**Eng. Civil Gustavo Gasparin**  
 Documento assinado digitalmente  
 GUSTAVO GASPARIN  
 Data: 16/10/2025 09:54:23-0300  
 Verifique em <https://validar.jr.gov.br>

**Genuir Frizon**  
 Documento assinado digitalmente  
 GENUIR DOMINGOS FRIZON  
 Data: 16/10/2025 11:27:04-0300  
 Verifique em <https://validar.jr.gov.br>

**Genuir Frizon**  
 Secretário Municipal de Desenvolvimento Rural

**Eng. Civil Gustavo Gasparin**  
 CREA-RS 237.202

### Detalhe onde existe Meio-fio

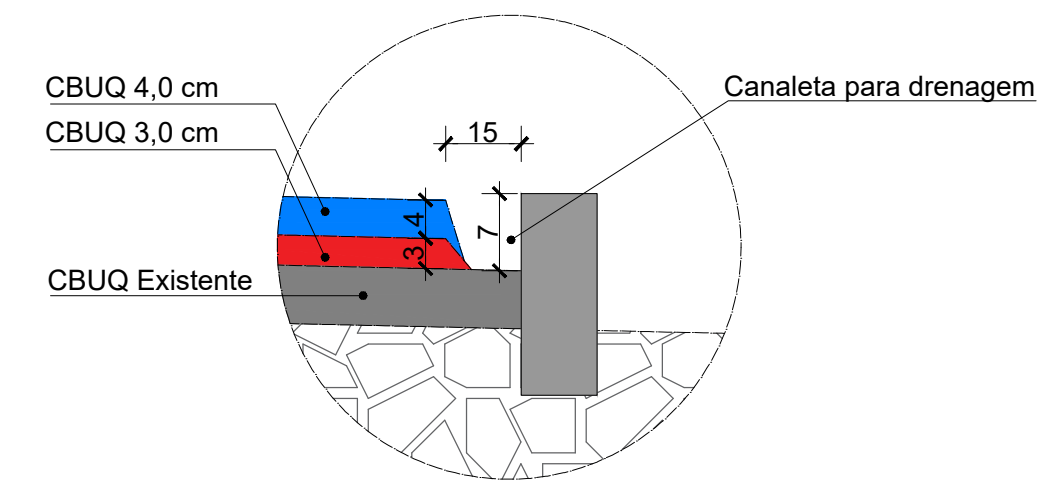

### SEÇÃO TIPO

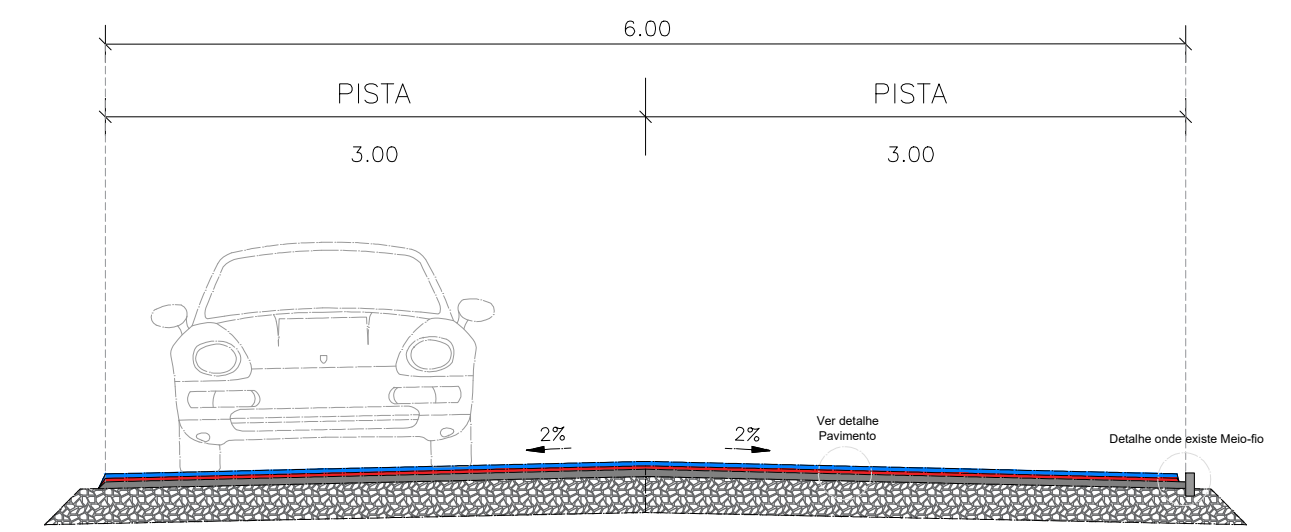

### DETALHE DO PAVIMENTO

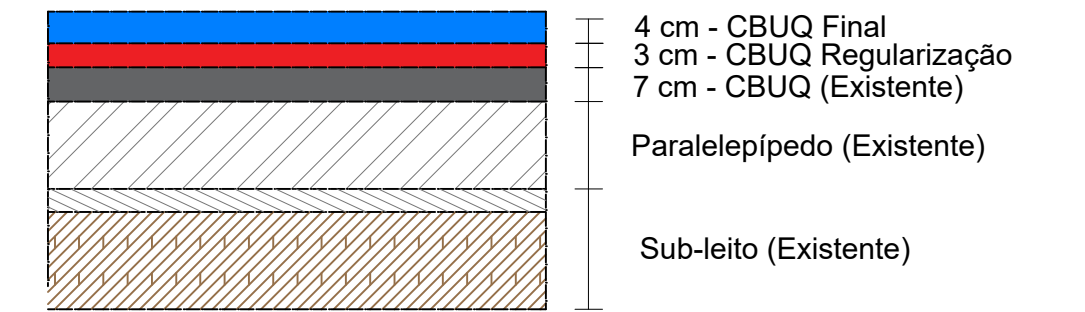

EXTENSÃO: 3.095,00m  
 ÁREA: 20.238,55 m<sup>2</sup>  
 LARGURA IMPRIMAÇÃO CM-30: 6,00m  
 LARGURA PINTURA DE LIGAÇÃO RR-2C: 6,00m  
 LARGURA CBUQ: 6,00m

#### LEGENDA

- RECAPEAMENTO / PAVIMENTAÇÃO
- REPARO PROFUNDO + RECAPEAMENTO / PAVIMENTAÇÃO

#### INFORMAÇÕES GERAIS

Detalhes - tachas e pinturas Eixo (LFO-1) e Bordos (LBO) - 10cm  
 tachas nos Bordos e Tachões no Eixo

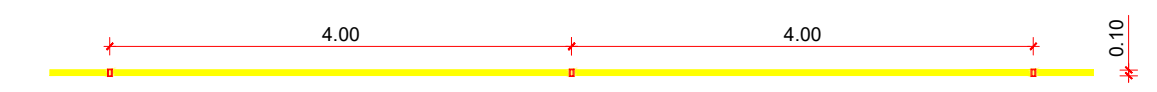

- Pintura do Eixo - cor AMARELA - L=10cm
- Pintura de Bordo - cor BRACA - L=10cm



**PREFEITURA MUNICIPAL DE VERANÓPOLIS**  
**SECRETARIA DE GOVERNO**  
**DIRETORIA DE ENGENHARIA E PROJETOS**

**EMPREENDIMENTO:**  
**RECAPEAMENTO ASFÁLTICO EM CBUQ**  
**ENDEREÇO:**  
**Estrada Geral Santa Bárbara, Veranópolis, RS**

**TÍTULO:**  
 - Projeto de recapeamento asfáltico  
 - 1+400 até 1+740

**DATA:** Out/25  
**ESCALA:** 1/500  
**PRANCHA:** Pav-6/10

**ARQUIVO:** M:\Infraestrutura\Engenharia\SECRETARIA DE OBRAS\ Pavimentação asfáltica\Estrada Geral Santa Bárbara\2025

**RESPONSÁVEL TÉCNICO:**  
**Eng. Civil Matheus Fochesatto**  
 CREA-RS 228.856  
**Eng. Civil Gustavo Gasparin**  
 CREA-RS 237.202

**SECRETARIA:**  
**Genuir Frizon**  
 Secretário Municipal de Desenvolvimento Rural



### INFORMAÇÕES GERAIS

Detalhes - tachas e pinturas Eixo (LFO-1) e Bordos (LBO) - 10cm tachas nos Bordos e Tachões no Eixo

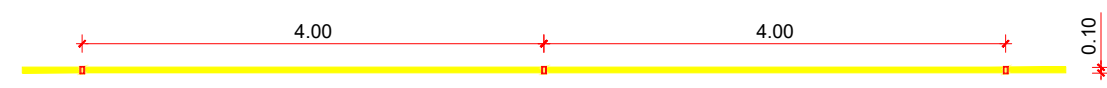

- Pintura do Eixo - cor AMARELA - L=10cm
- Pintura de Bordo - cor BRACA - L=10cm

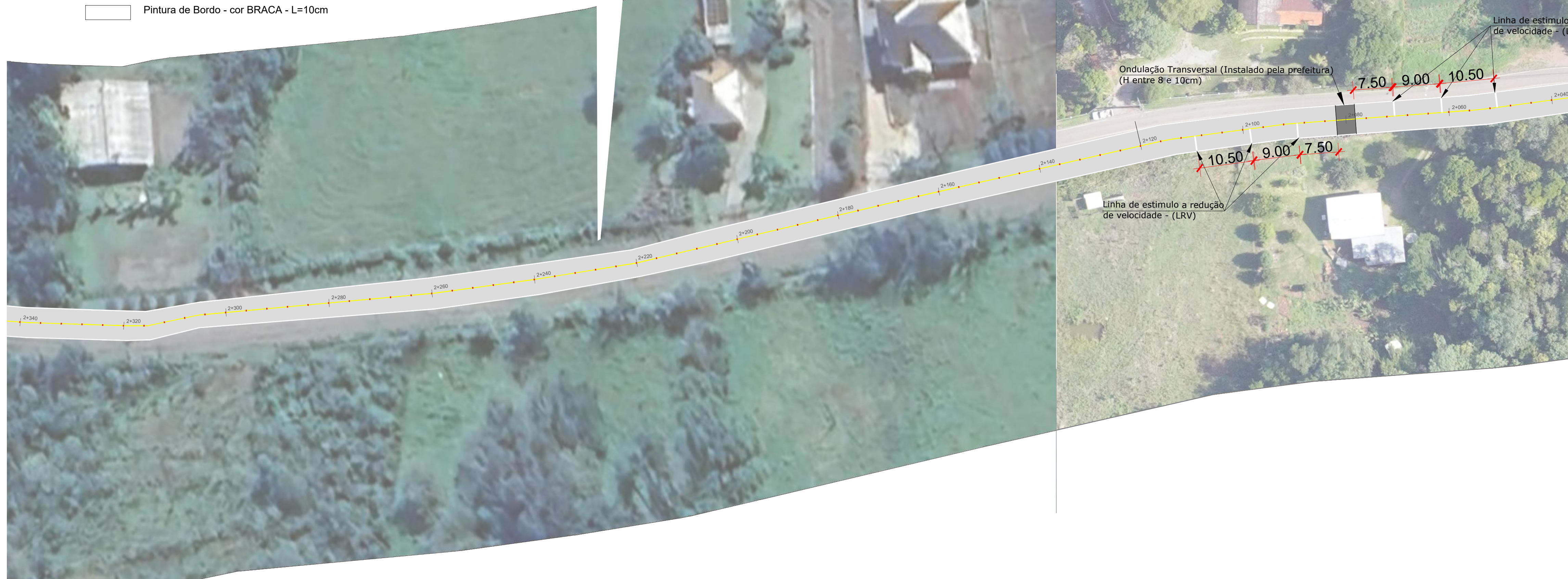

### SEÇÃO TIPO

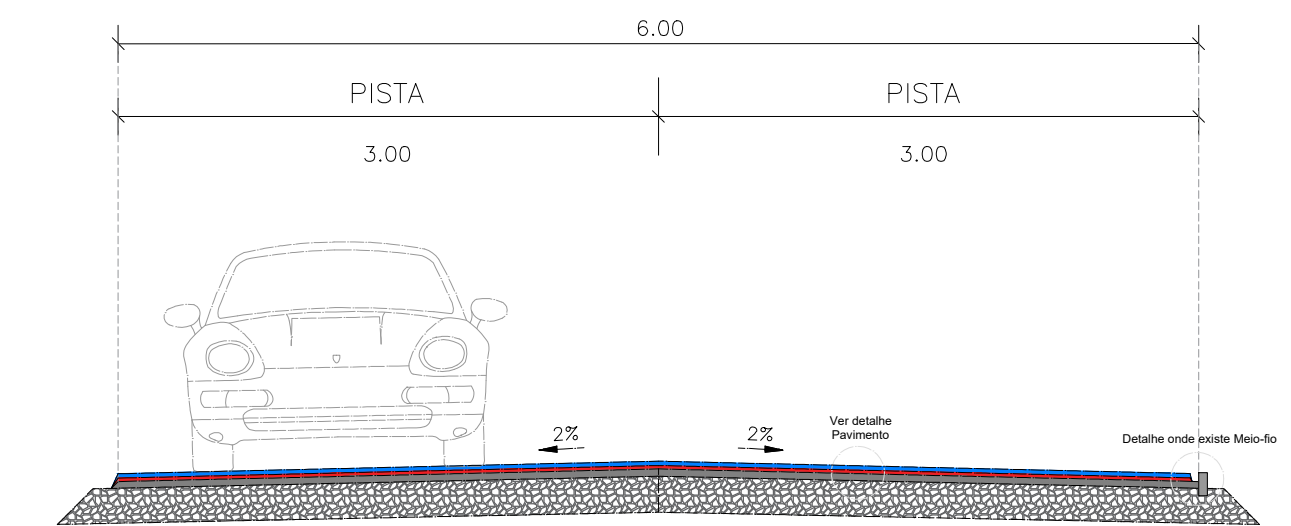

### DETALHE DO PAVIMENTO

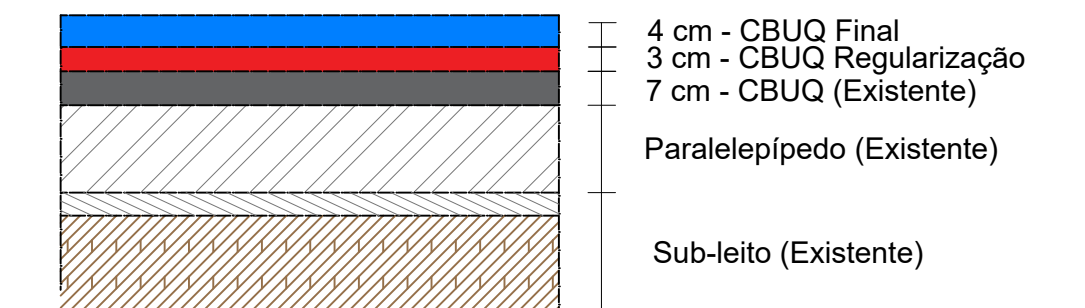

EXTENSÃO: 3.095,00m  
 ÁREA: 20.238,55 m<sup>2</sup>  
 LARGURA IMPRIMAÇÃO CM-30: 6,00m  
 LARGURA PINTURA DE LIGAÇÃO RR-2C: 6,00m  
 LARGURA CBUQ: 6,00m

### LEGENDA

- RECAPEAMENTO / PAVIMENTAÇÃO
- REPARO PROFUNDO + RECAPEAMENTO / PAVIMENTAÇÃO

### Detalhe onde existe Meio-fio

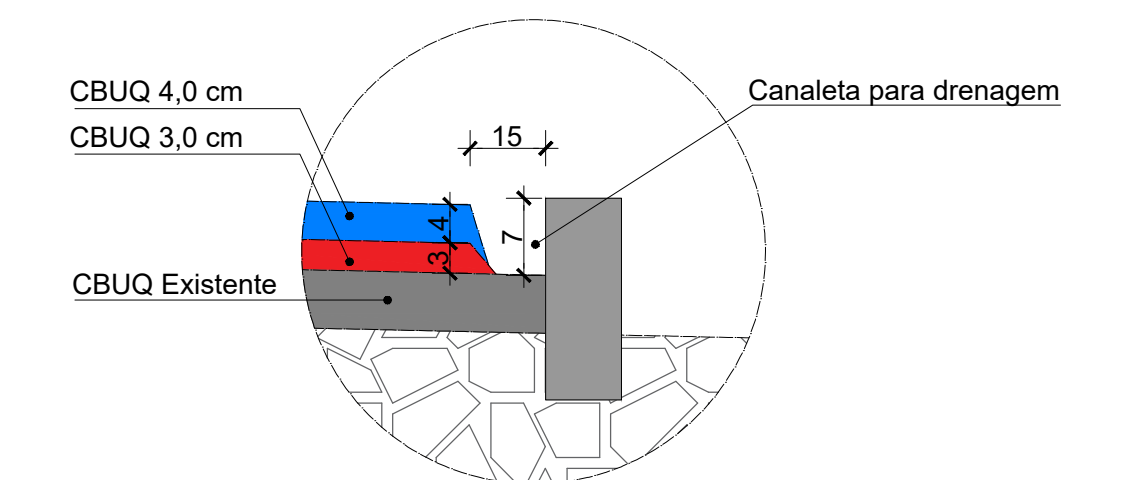

**Veranópolis** Prefeitura Municipal de Veranópolis  
 SECRETARIA DE GOVERNO  
 DIRETORIA DE ENGENHARIA E PROJETOS

**EMPREENDIMENTO:**  
 RECAPEAMENTO ASFÁLTICO EM CBUQ

**ENDEREÇO:**  
 Estrada Geral Santa Bárbara, Veranópolis, RS

**TÍTULO:**  
 - Projeto de recapeamento asfáltico  
 - 1+740 até 2+040  
 - 2+040 até 2+340

**DATA:** Out/25  
**ESCALA:** 1/500  
**PRANCHA:** Pav-7/10

**ARQUIVO:** M:\Infraestrutura\Engenharia\SECRETARIA DE OBRAS\ Pavimentação asfáltica\Estrada Geral Santa Bárbara\2025

**RESPONSÁVEL TÉCNICO:**  
 Eng. Civil Mathews Fochesatto  
 CREA-RS 228.856

**SECRETARIA DE DESENVOLVIMENTO RURAL:**  
 Genuir Frizon  
 Secretário Municipal de Desenvolvimento Rural

**SECRETARIA DE ENGENHARIA E PROJETOS:**  
 GUSTAVO GASPARIN  
 CREA-RS 237.202

### Detalhe onde existe Meio-fio

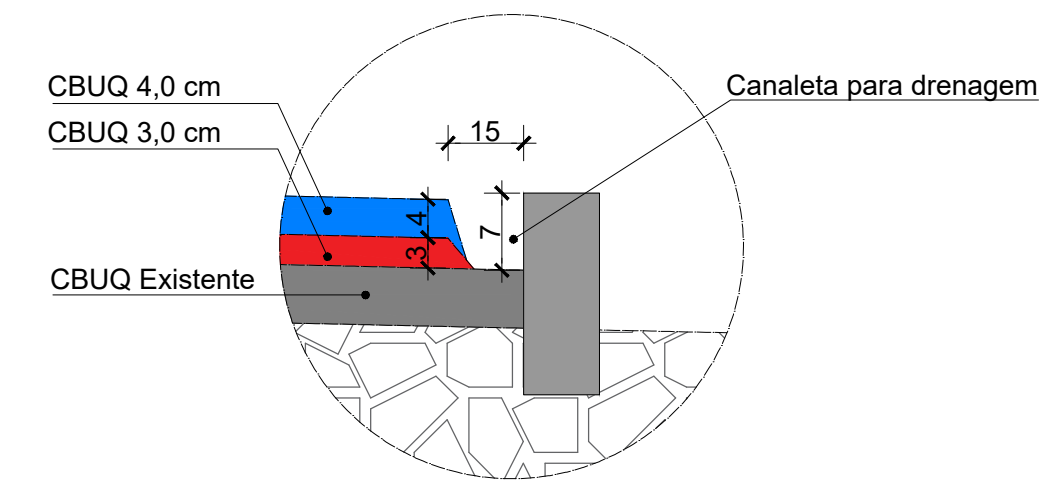

### SEÇÃO TIPO

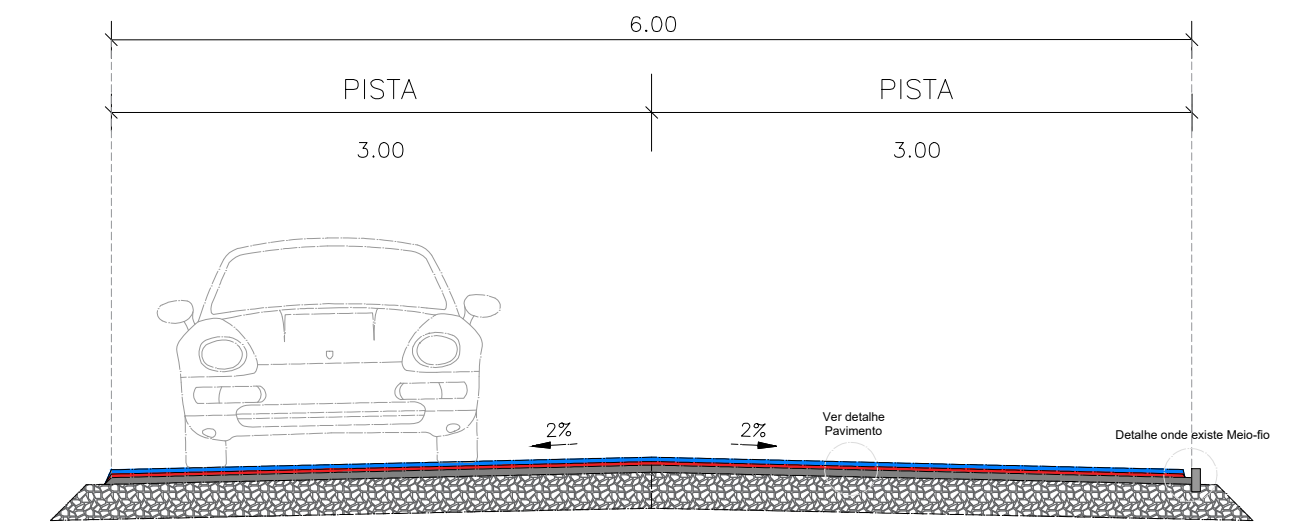

### DETALHE DO PAVIMENTO

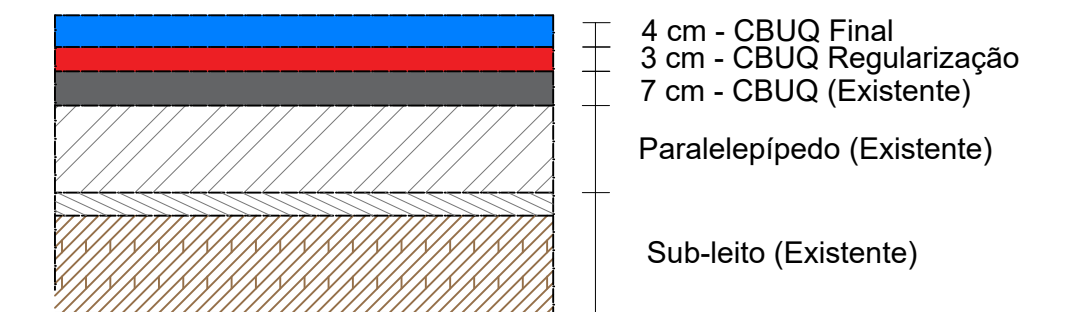

EXTENSÃO: 3.095,00m  
 ÁREA: 20.238,55 m<sup>2</sup>  
 LARGURA IMPRIMAÇÃO CM-30: 6,00m  
 LARGURA PINTURA DE LIGAÇÃO RR-2C: 6,00m  
 LARGURA CBUQ: 6,00m

#### LEGENDA

- RECAPEAMENTO / PAVIMENTAÇÃO
- REPARO PROFUNDO + RECAPEAMENTO / PAVIMENTAÇÃO

#### INFORMAÇÕES GERAIS

Detalhes - tachas e pinturas Eixo (LFO-1) e Bordos (LBO) - 10cm tachas nos Bordos e Tachões no Eixo

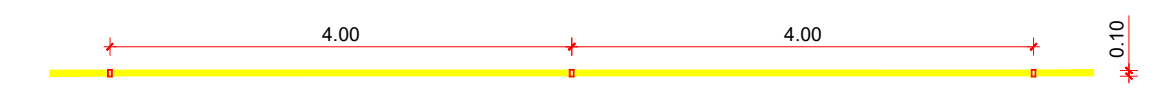

- Pintura do Eixo - cor AMARELA - L=10cm
- Pintura de Bordo - cor BRACA - L=10cm



**Veranópolis** Prefeitura Municipal de Veranópolis  
 SECRETARIA DE GOVERNO  
 DIRETORIA DE ENGENHARIA E PROJETOS

EMPREENDIMENTO:  
**RECAPEAMENTO ASFÁLTICO EM CBUQ**

ENDEREÇO:  
**Estrada Geral Santa Bárbara, Veranópolis, RS**

TÍTULO:  
 - Projeto de recapeamento asfáltico  
 - 2+340 até 2+640

DATA:  
**Out/25**

ESCALA:  
**1/500**

PRANCHA:  
**Pav-8/10**

ARQUIVO:  
 M:\Infraestrutura\Engenharia\SECRETARIA DE OBRAS\ Pavimentação asfáltica\Estrada Geral Santa Bárbara\2025

RESPONSÁVEL TÉCNICO:  
 Documento assinado digitalmente  
**gouv** MATHEUS FOCHESSATTO  
 Data: 16/10/2025 10:06:22-0300  
 Verifique em https://validar.rs.gov.br

SECRETARIA RESPONSÁVEL:  
 Documento assinado digitalmente  
**gouv** GENAIR DOMINGOS FRIZON  
 Data: 16/10/2025 11:27:05-0300  
 Verifique em https://validar.rs.gov.br

Eng. Civil Mathheus Fochesatto  
 CREA-RS 226.856

Documento assinado digitalmente  
**gouv** GUSTAVO GASPARIN  
 Data: 16/10/2025 09:14:23-0300  
 Verifique em https://validar.rs.gov.br

Eng. Civil Gustavo Gasparin  
 CREA-RS 237.202

Genair Frizon  
 Secretário Municipal de Desenvolvimento Rural

de Velocidade - (RV-1)  
tas

Linha de estímulo a redução  
de velocidade - (LRV)



### SEÇÃO TIPO

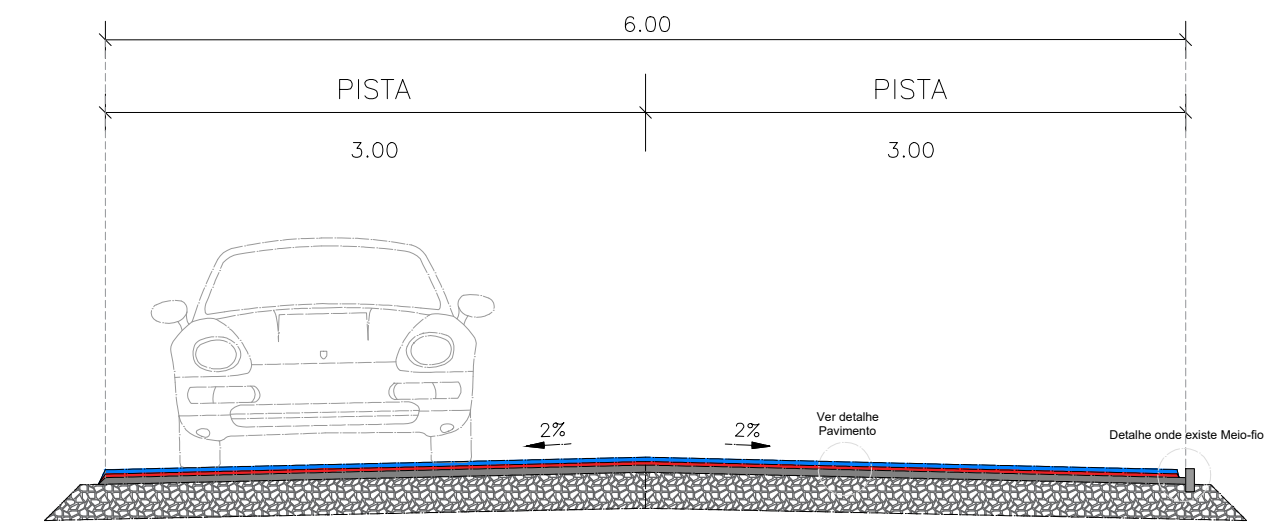

### DETALHE DO PAVIMENTO

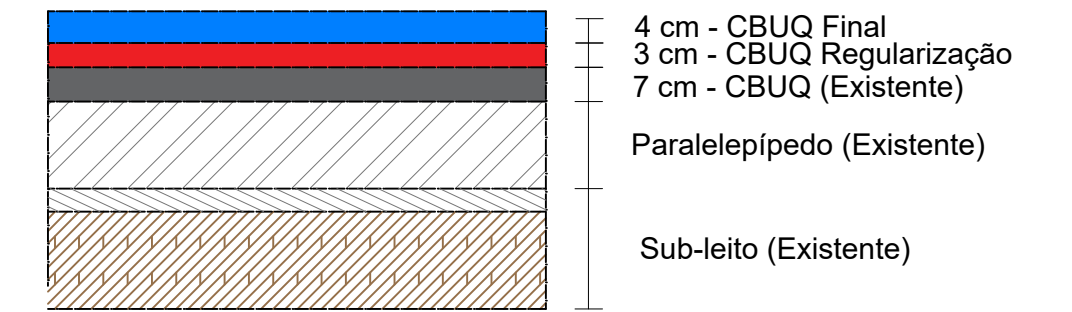

EXTENSÃO: 3.095,00m  
 ÁREA: 20.238,55 m<sup>2</sup>  
 LARGURA IMPRIMAÇÃO CM-30: 6,00m  
 LARGURA PINTURA DE LIGAÇÃO RR-2C: 6,00m  
 LARGURA CBUQ: 6,00m

### LEGENDA

- RECAPEAMENTO / PAVIMENTAÇÃO
- REPARO PROFUNDO + RECAPEAMENTO / PAVIMENTAÇÃO

### Detalhe onde existe Meio-fio

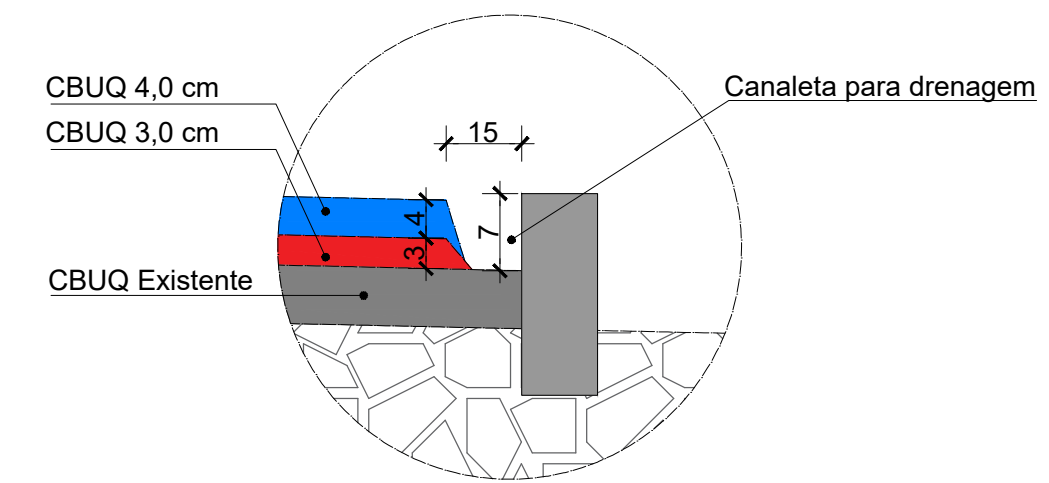

### INFORMAÇÕES GERAIS

Detalhes - tachas e pinturas Eixo (LFO-1) e Bordos (LBO) - 10cm  
 tachas nos Bordos e Tachões no Eixo



- Pintura do Eixo - cor AMARELA - L=10cm
- Pintura de Bordo - cor BRACA - L=10cm

**PREFEITURA MUNICIPAL DE VERANÓPOLIS**  
**SECRETARIA DE GOVERNO**  
**DIRETORIA DE ENGENHARIA E PROJETOS**

**EMPREENDIMENTO:**  
**RECAPEAMENTO ASFÁLTICO EM CBUQ**

**ENDEREÇO:**  
**Estrada Geral Santa Bárbara, Veranópolis, RS**

**TÍTULO:**  
 - Projeto de recapeamento asfáltico  
 - 2+640 até 3+020

**DATA:** Out/25      **ESCALA:** 1/500

**PRANCHA:**  
**Pav-9/10**

<p><b>ARQUIVO:</b>          M:\Infraestrutura\Engenharia\SECRETARIA DE OBRAS\ Pavimentação asfáltica\Estrada Geral Santa Bárbara\025</p> <p><b>SECRE</b>   Documento assinado digitalmente  <b>GENUIR FRIZON</b>          Data: 14/10/2025 11:28:55-0300          Verifique em https://validar.jf.gov.br</p> <p style="text-align: center;"><b>Genúir Frizon</b>          Secretário Municipal de Desenvolvimento Rural</p>	<p><b>RESPONSÁVEL TÉCNICO:</b>   Documento assinado digitalmente  <b>MATHEUS FOCHESSATO</b>          Data: 14/10/2025 10:06:23-0300          Verifique em https://validar.jf.gov.br</p> <p><b>Eng. Civil Matheus Fochesatto</b>          CREA-RS 226.856</p> <p> Documento assinado digitalmente  <b>GUSTAVO GASPARIN</b>          Data: 14/10/2025 09:54:33-0300          Verifique em https://validar.jf.gov.br</p> <p><b>Eng. Civil Gustavo Gasparin</b>          CREA-RS 237.202</p>
---	--

SEÇÃO TIPO

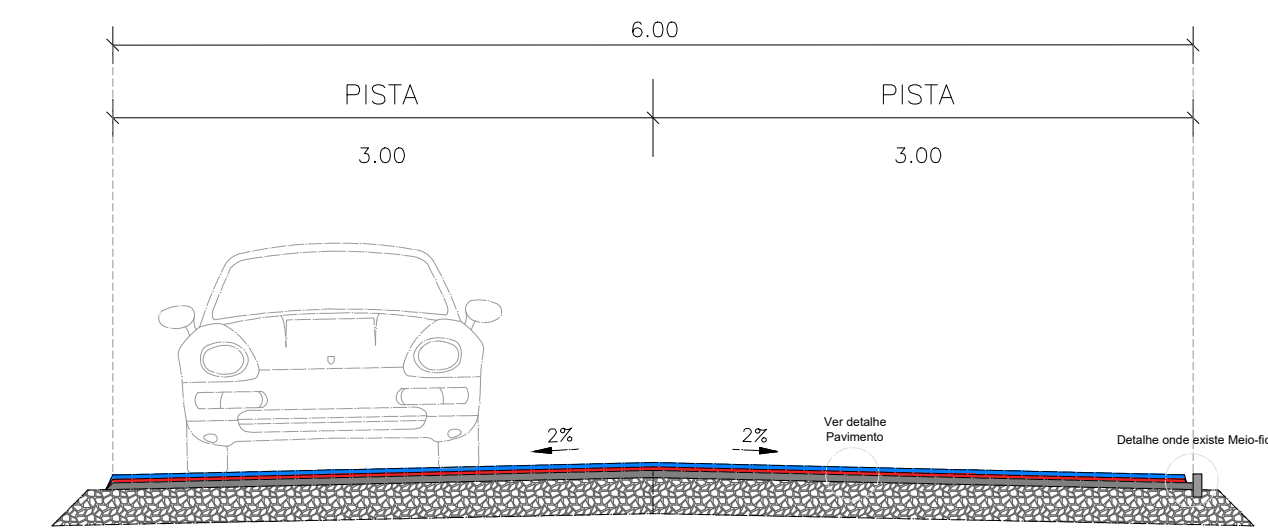

DETALHE DO PAVIMENTO

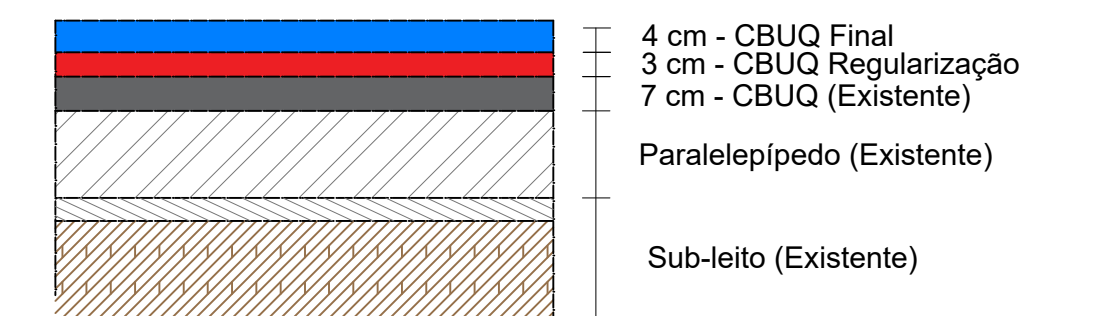

EXTENSÃO: 3.095,00m  
 ÁREA: 20.238,55 m²  
 LARGURA IMPRIMAÇÃO CM-30: 6,00m  
 LARGURA PINTURA DE LIGAÇÃO RR-2C: 6,00m  
 LARGURA CBUQ: 6,00m

LEGENDA

- RECAPEAMENTO / PAVIMENTAÇÃO
- REPARO PROFUNDO + RECAPEAMENTO / PAVIMENTAÇÃO

INFORMAÇÕES GERAIS

Detalhes - tachas e pinturas Eixo (LFO-1) e Bordos (LBO) - 10cm  
 tachas nos Bordos e Tachões no Eixo

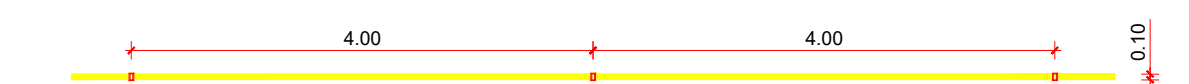

- Pintura do Eixo - cor AMARELA - L=10cm
- Pintura de Bordo - cor BRACA - L=10cm

Detalhe onde existe Meio-fio

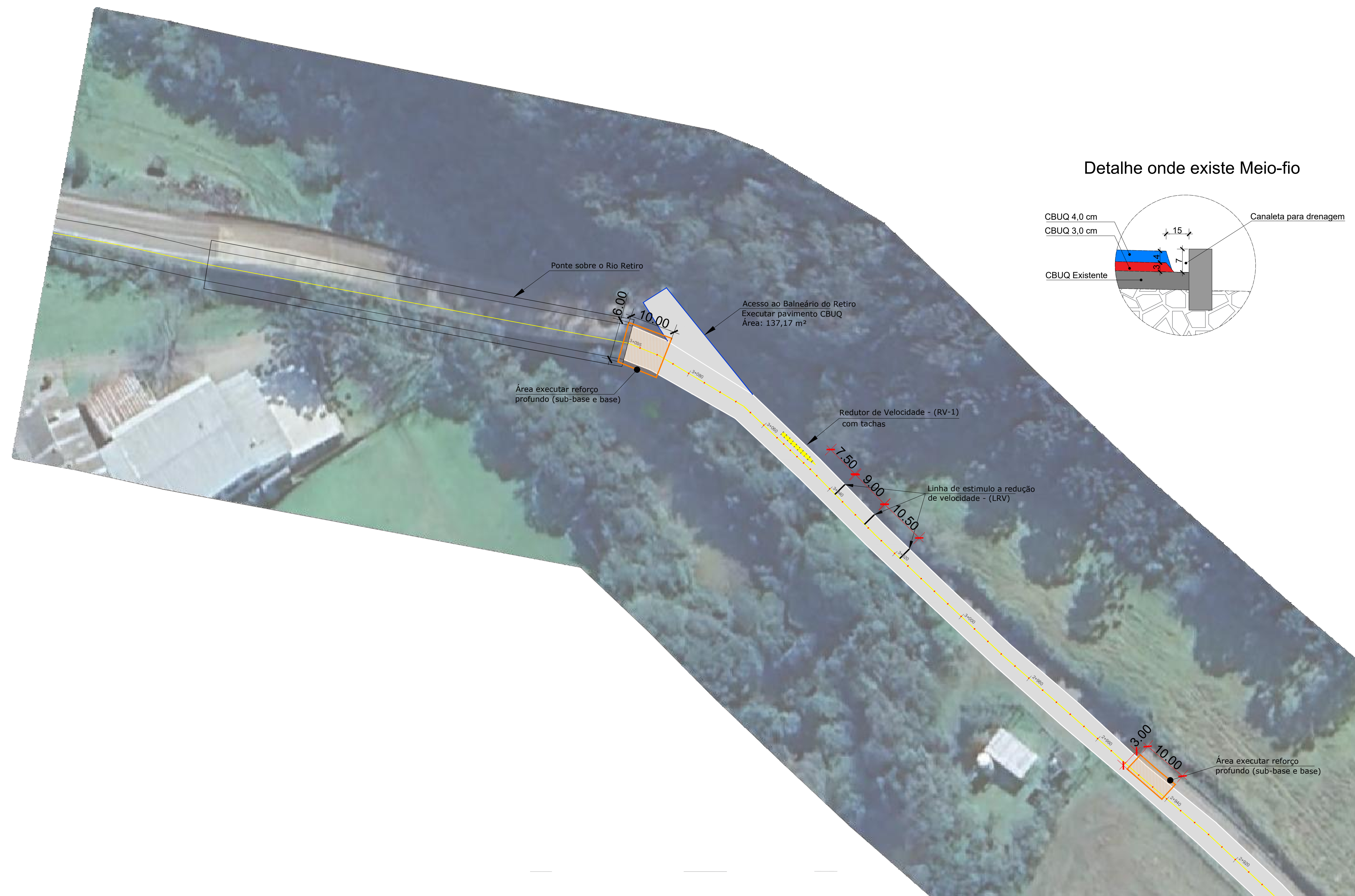
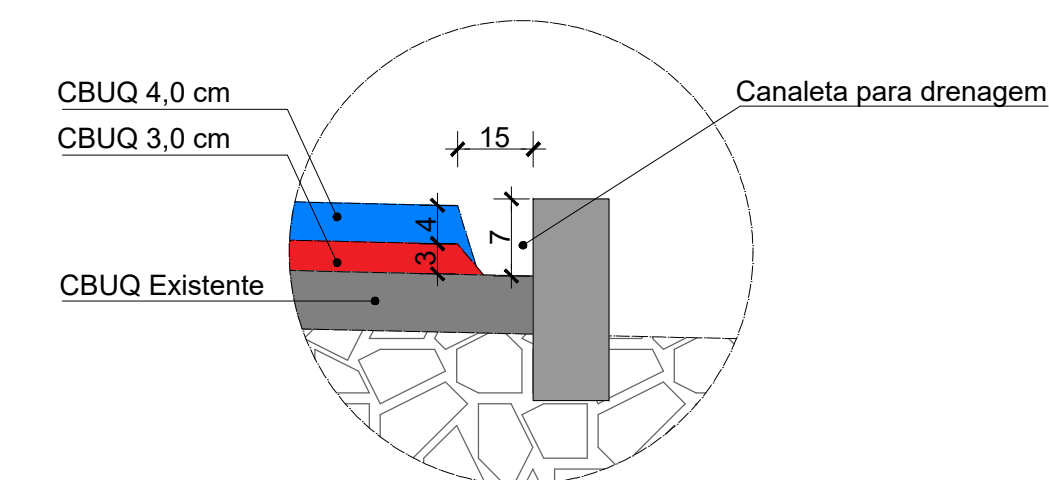

**PREFEITURA MUNICIPAL DE VERANÓPOLIS**  
**SECRETARIA DE GOVERNO**  
**DIRETORIA DE ENGENHARIA E PROJETOS**

EMPREENDIMENTO:  
**RECAPEAMENTO ASFÁLTICO EM CBUQ**

ENDEREÇO:  
**Estrada Geral Santa Bárbara, Veranópolis, RS**

TÍTULO:  
**- Projeto de recapeamento asfáltico**  
**- 3+020 até 3+095**

DATA: **Out/25** ESCALA: **1/500**

PRANCHA:  
**Pav-10/10**

ARQUIVO: M:Infraestrutura/Engenharia/SECRETARIA DE OBRAS/ Pavimentação asfáltica/Estrada Geral Santa Bárbara/2025

RESPONSÁVEL TÉCNICO:  
**Eng. Civil Matheus Fochesatto**  
 CREA-RS 226.856

SECRETARIA DE OBRAS E URBANISMO:  
**Eng. Civil Gustavo Gasparin**  
 CREA-RS 237.202

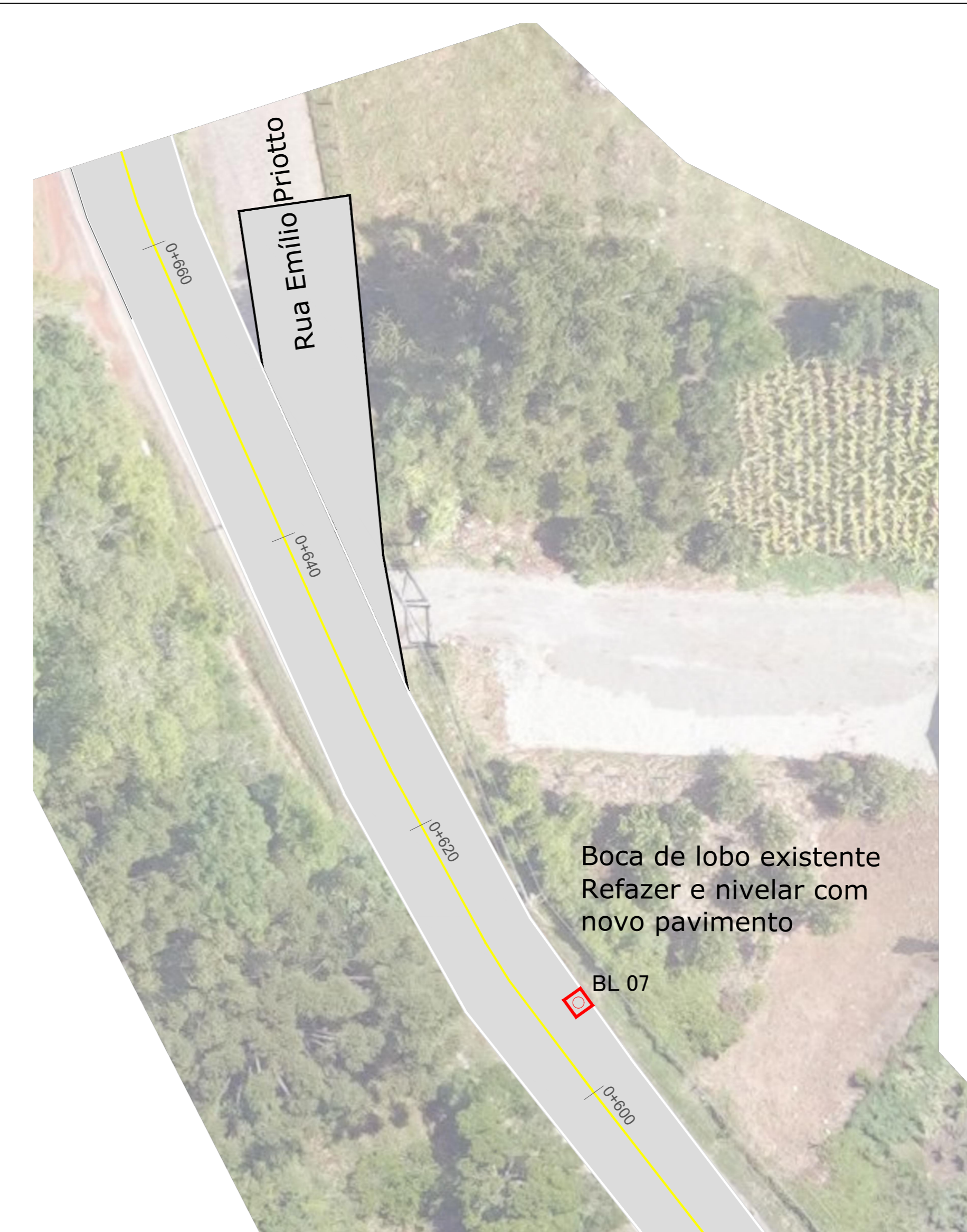

Legenda	Quantidades
Tubo de concreto Ø600mm (ponto-bolsa) (à construir)	<b>54 m</b>
Boca de Lobo 80 x 100 x 100 cm (medidas internas) - (à construir ou reconstruir)	<b>7 Un</b>
Retirar tubo de concreto existente	

- OBS 01: Inclinação mínima 1,0%
- OBS 02: Os tubos deverão ser assentado sobre pó de brita com 10cm e rejuntados com argamassa 1:3
- OBS 03: As caixas e bocas de lobo deverão ser executadas com bloco de concreto 19x19x39 preenchidos com concreto 20MPa e armados em todos os furos com aço CA-50 8,0mm

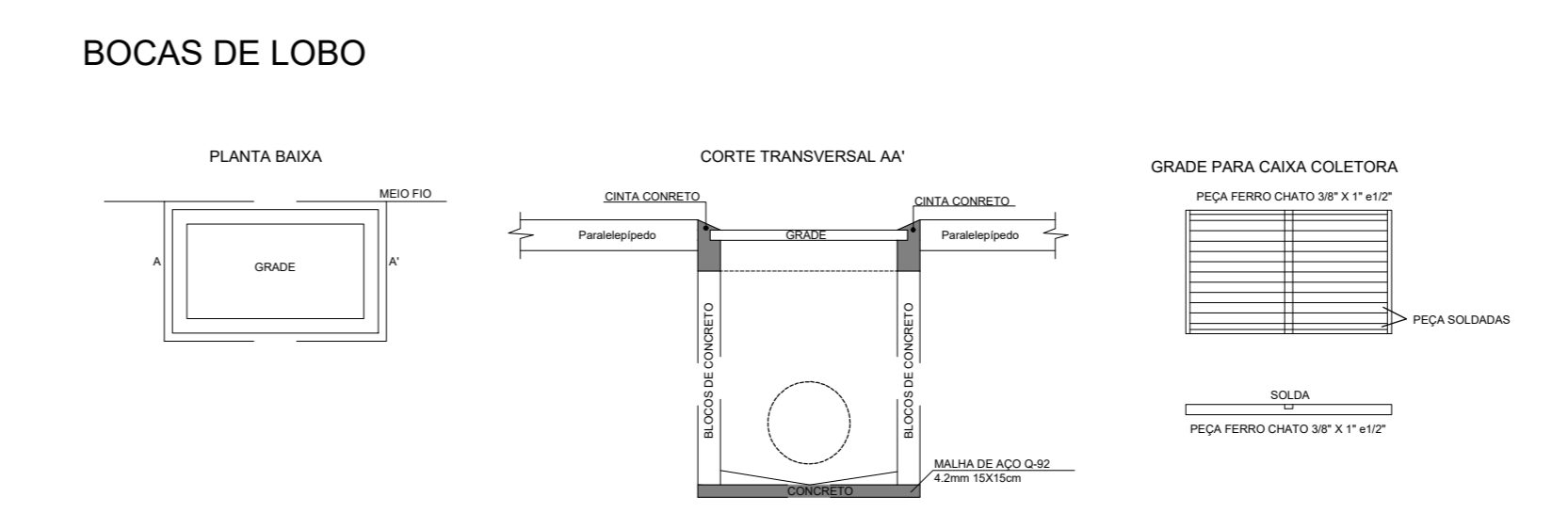

**PREFEITURA MUNICIPAL DE VERANÓPOLIS**  
SECRETARIA DE GOVERNO  
DIRETORIA DE ENGENHARIA E PROJETOS

---

EMPREENDIMENTO: **RECAPEAMENTO ASFÁLTICO EM CBUQ**

ENDEREÇO: **Estrada Geral Santa Bárbara, Veranópolis, RS**

---

<p>TÍTULO: <b>- Projeto Drenagem Pluvial</b></p>	<p>DATA: <b>jun/25</b></p> <p>ESCALA: <b>1/500</b></p> <p>FRANCHA: <b>Dren-1/1</b></p>
--	--

---

<p>ARQUIVO: <b>M:Infraestrutural/Engenharia/SECRETARIA DE OBRAS/ Pavimentação asfáltica/Estrada Geral Santa Bárbara/2025</b></p>	<p>RESPONSÁVEL TÉCNICO:</p> <p><b>goub</b> <small>Documento assinado digitalmente</small>  <b>MATHEUS FOCHESSATO</b>  <small>DATA: 16/05/2025 13:00:48-0300</small>  <small>Verifique em https://vercelar.rs.gov.br</small></p>
--	---

---

<p>SECRETARIA RESPONSÁVEL:</p> <p><b>goub</b> <small>Documento assinado digitalmente</small>  <b>GENUIR FRIZON</b>  <small>DATA: 16/05/2025 13:23:09-0300</small>  <small>Verifique em https://vercelar.rs.gov.br</small></p> <p><b>Genuir Frizon</b>  <small>Secretário Municipal de Desenvolvimento Rural</small></p>	<p><b>goub</b> <small>Documento assinado digitalmente</small>  <b>Eng. Civil Matheus Fochesatto</b>  <small>CREA-RS 226.856</small>  <small>Documento assinado digitalmente</small>  <b>goub</b> <small>Documento assinado digitalmente</small>  <b>GUSTAVO GASPARIN</b>  <small>DATA: 16/05/2025 09:55:13-0300</small>  <small>Verifique em https://vercelar.rs.gov.br</small></p> <p><b>Eng. Civil Gustavo Gasparin</b>  <small>CREA-RS 237.202</small></p>
---	---