

Legenda	
	Condição notória: base, reboco a base, impermeabilização com membrana de cimento amargo, telha e reboco de base.
	Plata de iluminação em aço galvanizado em com luminária LED 100W, a ser instalada.
	Estanqueamento PEAD 2" (sem indução) - Estanqueamento por pressão.
	Caixa de passagem de alvenaria no piso 30x30x30cm.
	Plata de iluminação com 5 luminárias para iluminar a PIPA, poste 2,00x1,00m, sendo iluminadas os projetos.
	Plata de iluminação em aço galvanizado em com luminária LED 100W, a ser instalada.
	Quadro de distribuição.

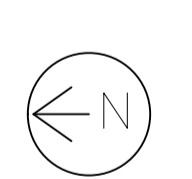
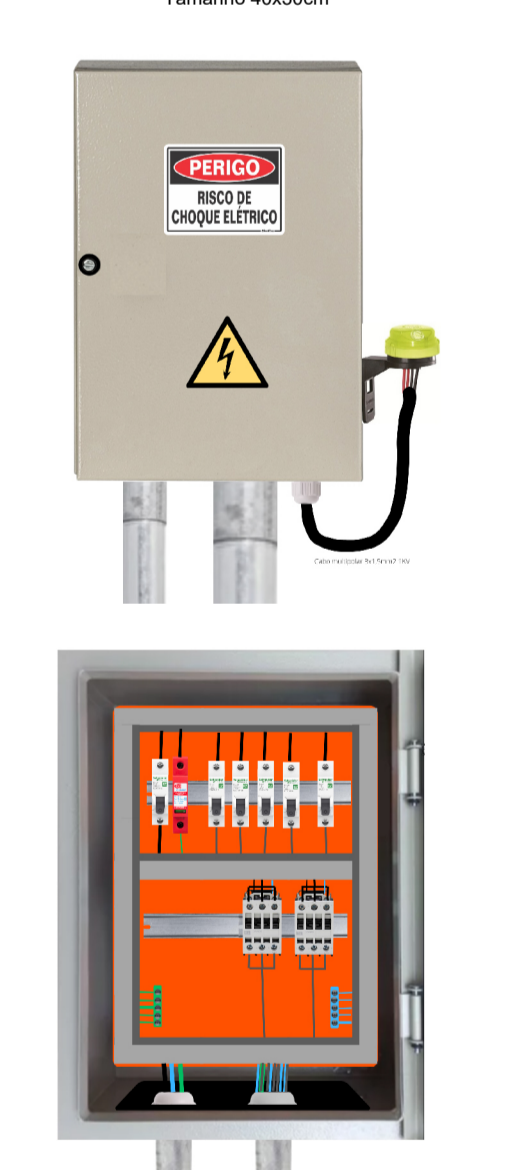
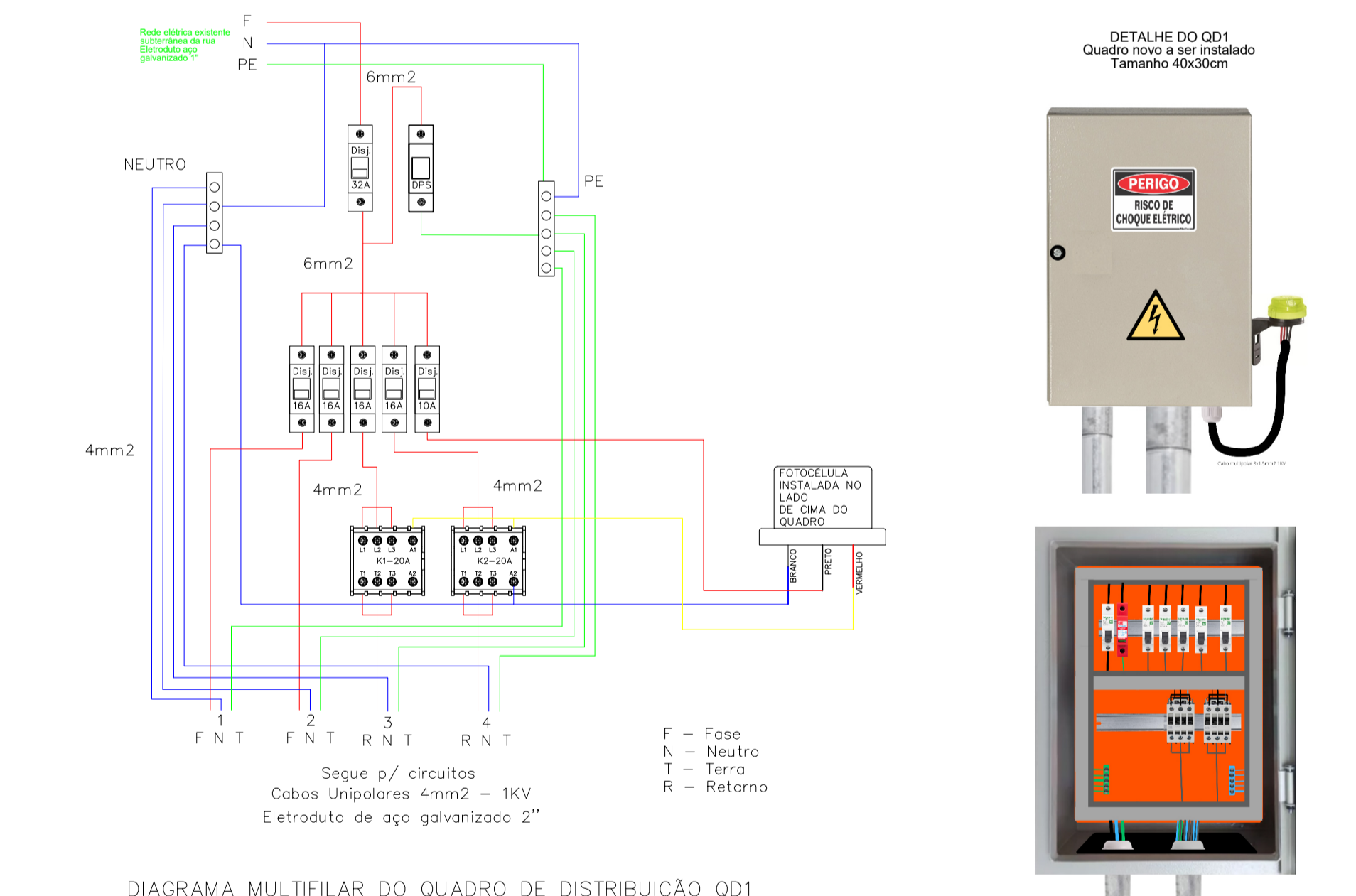
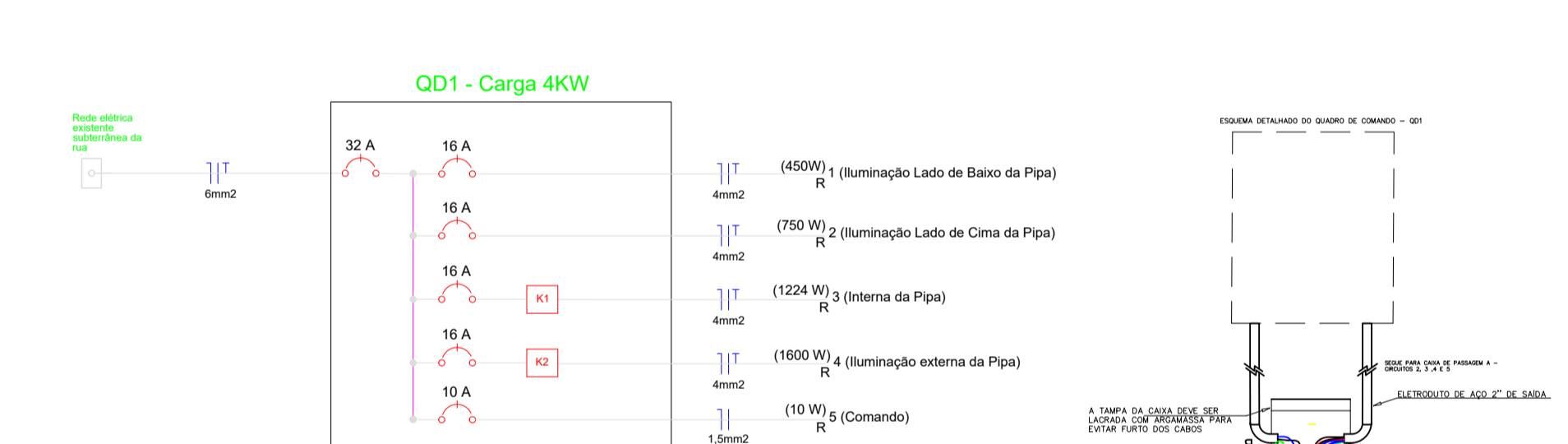
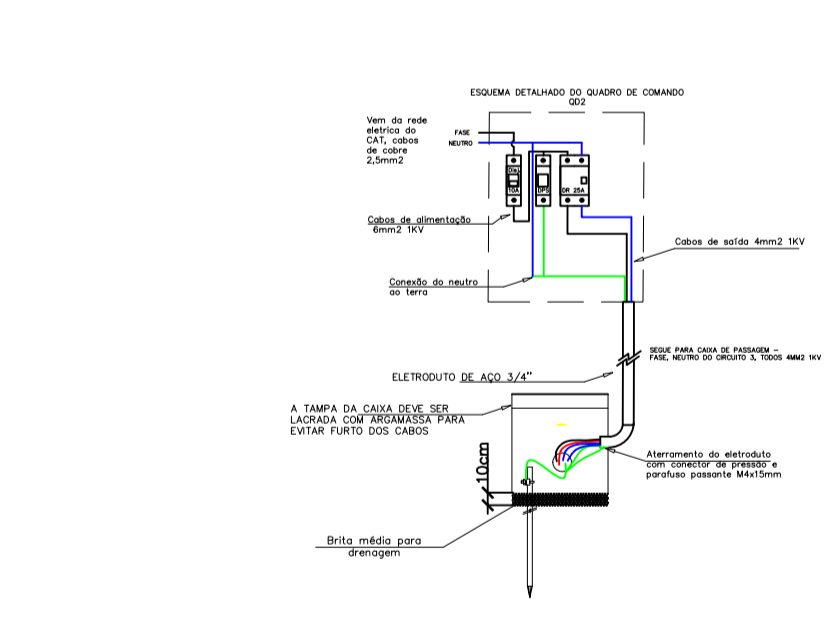
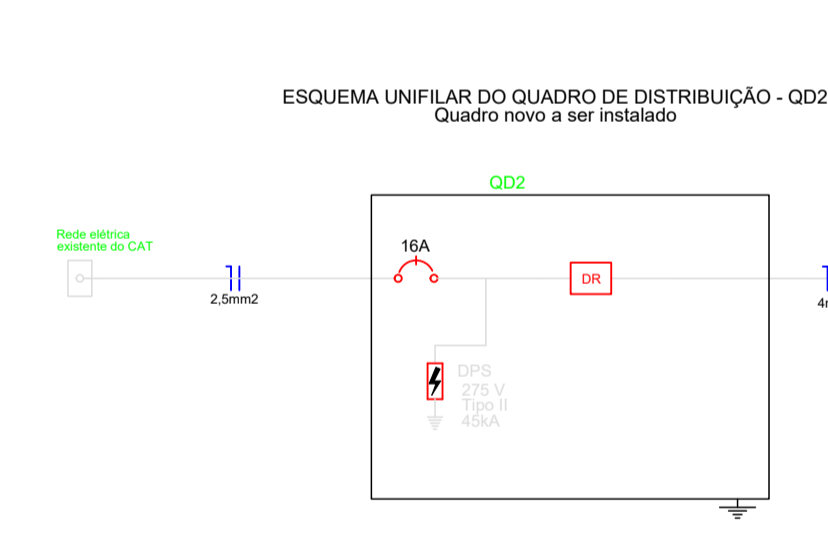
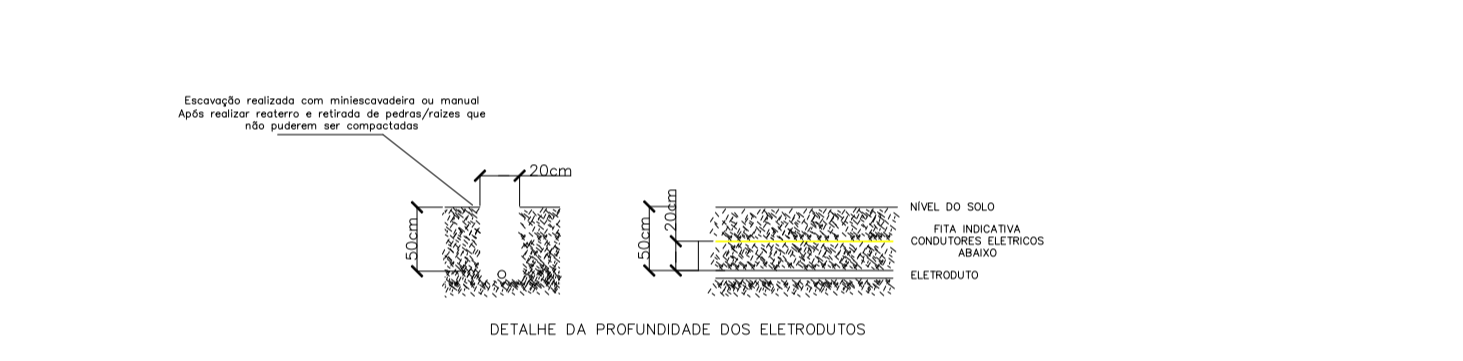
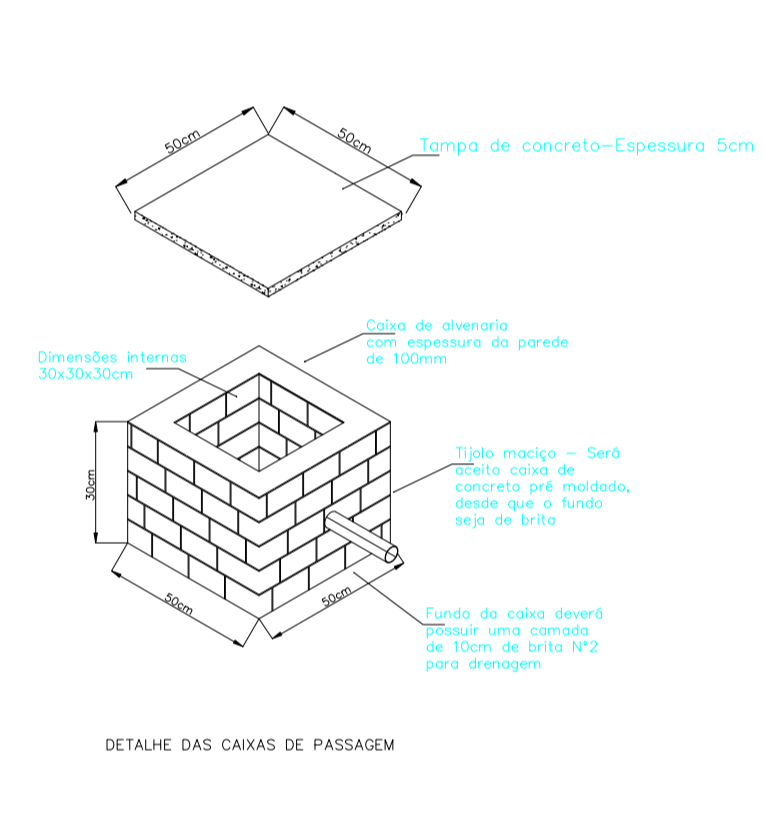
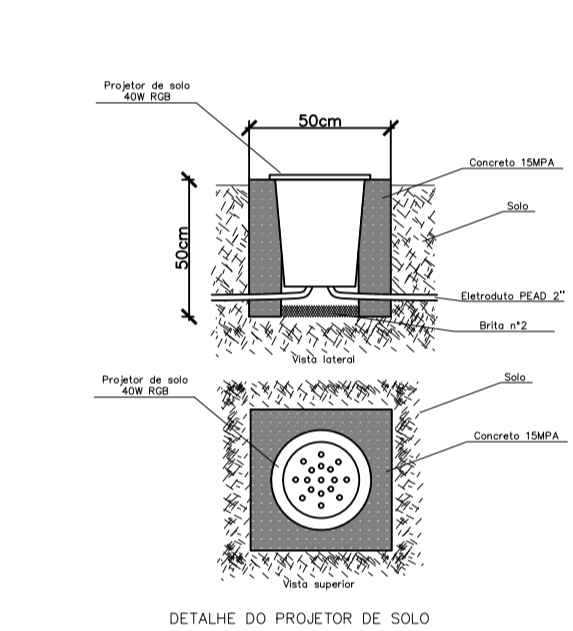
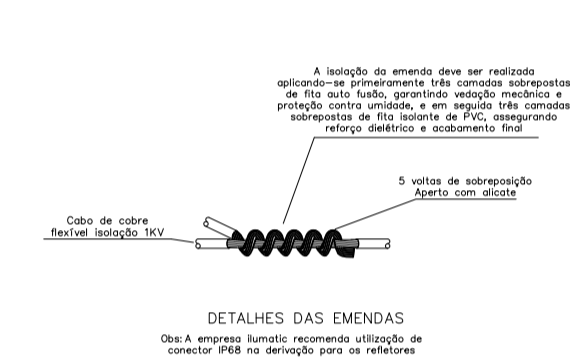
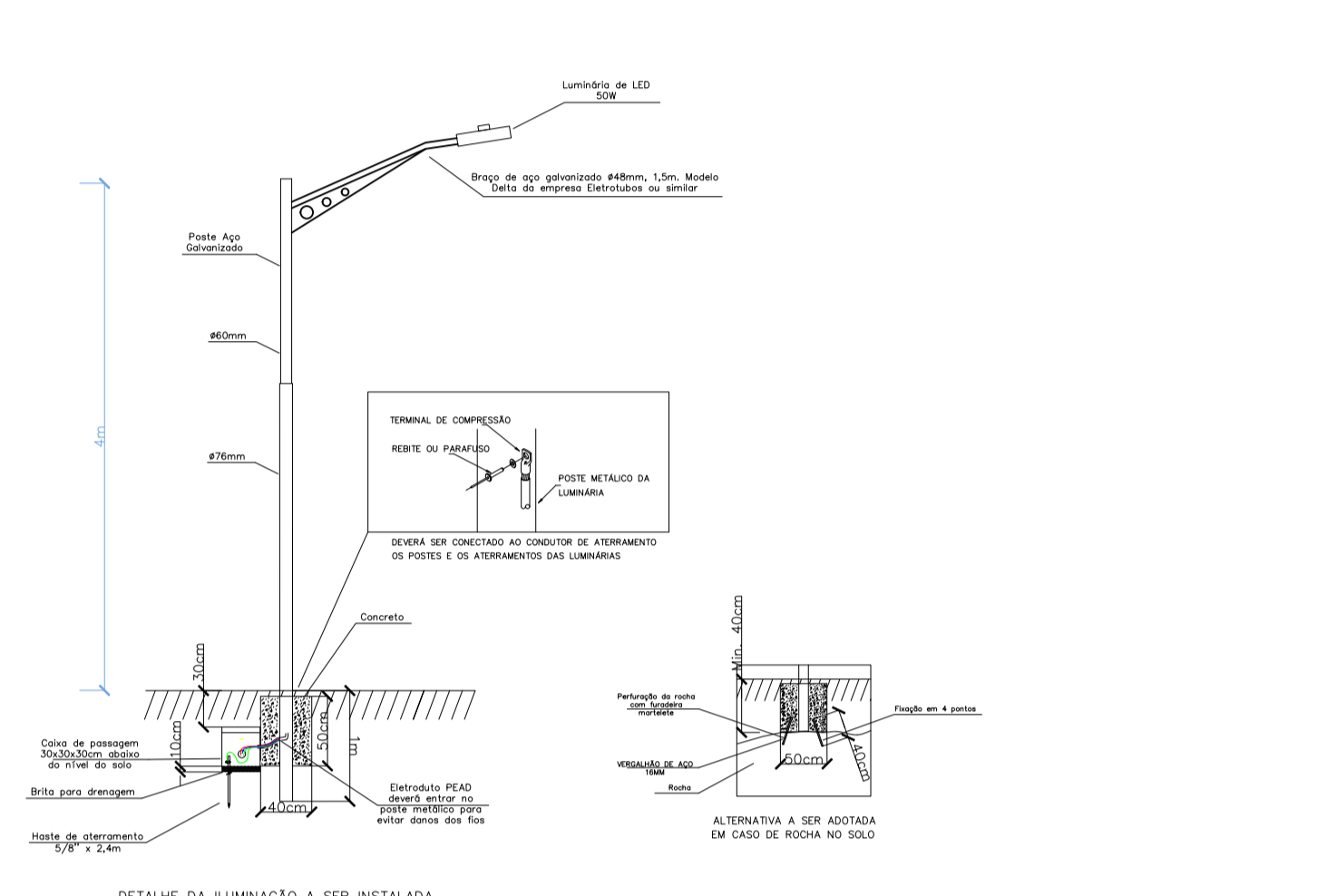
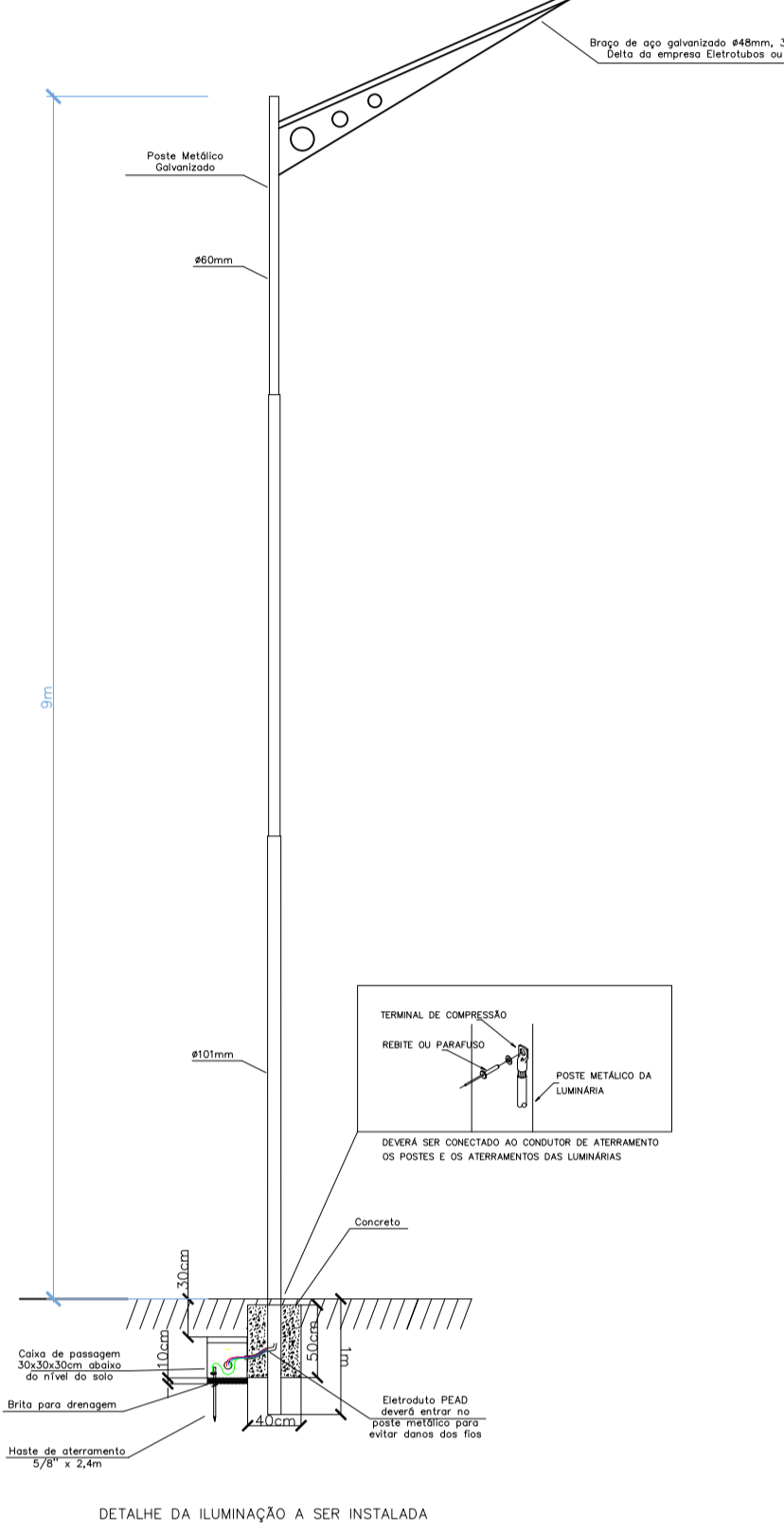
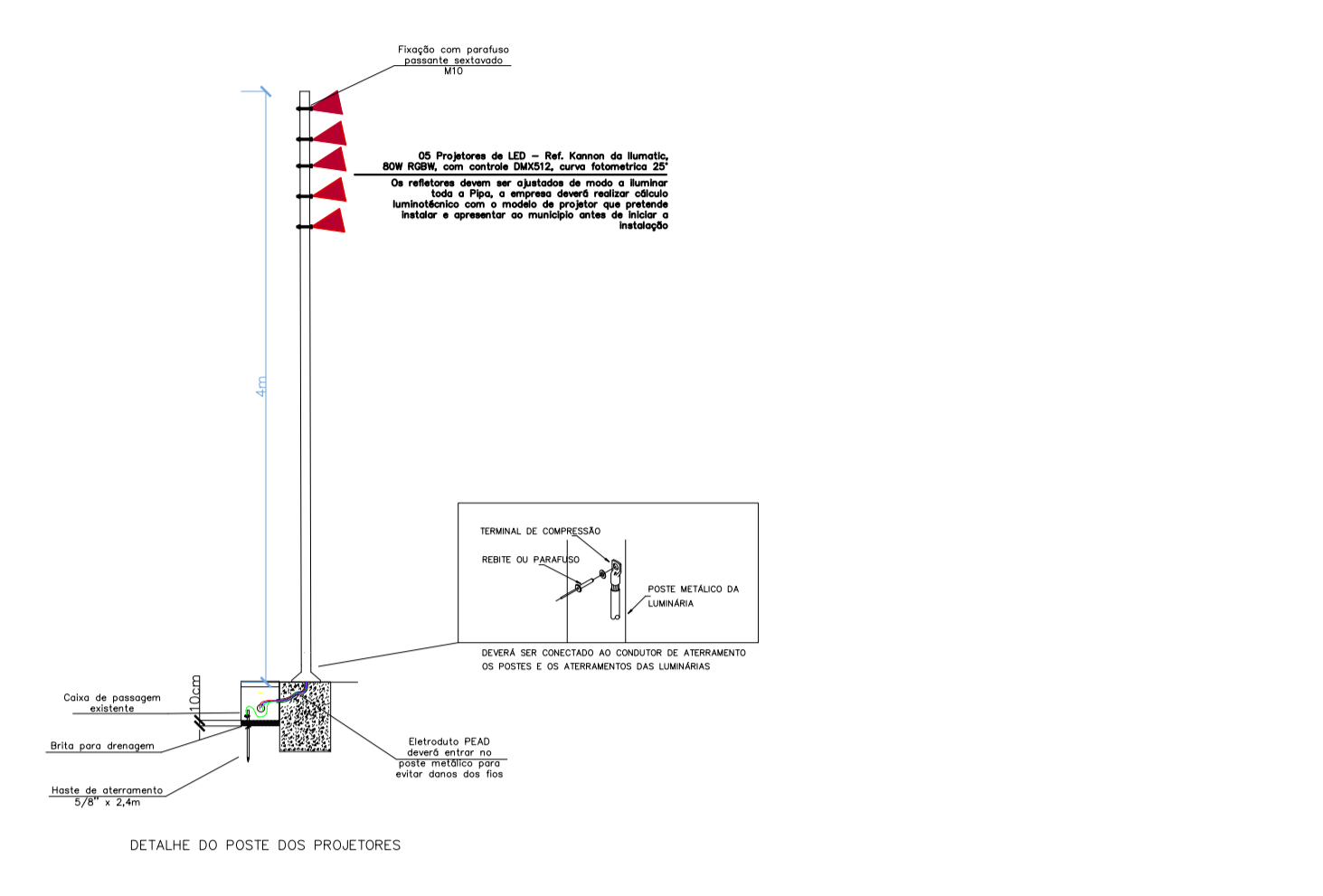
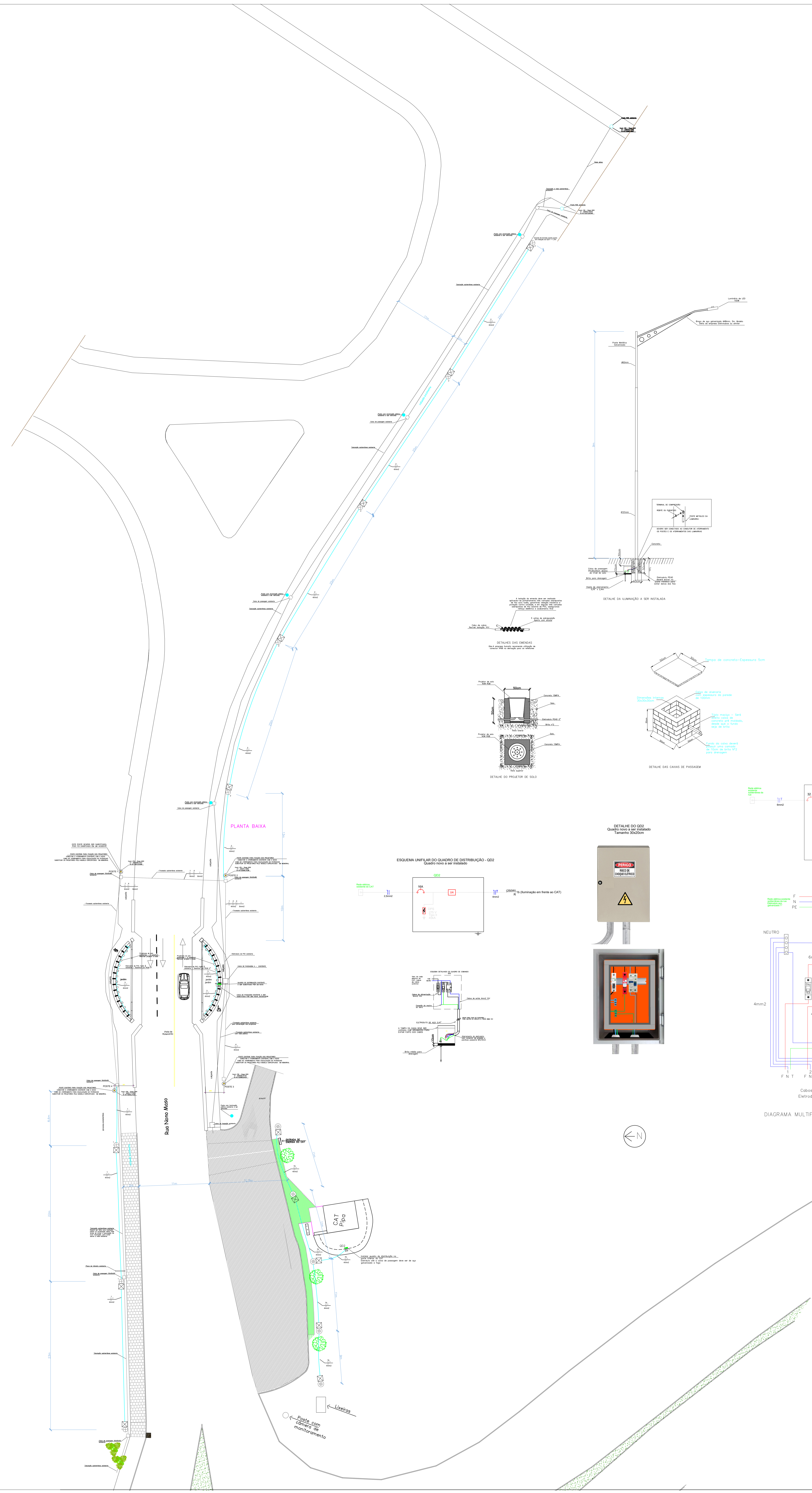

PREFEITURA MUNICIPAL DE BENTO GONÇALVES administração 2025/2026	
obra: Reforma Iluminação PIPA Pórtico	data: Fevereiro 2026
endereço: Rua Nono Maso, Bairro Cidade Alta, Bento Gonçalves	escala: 1/200
assunto: Iluminação PIPA e Arredores - Projeto Executivo	prancha: 02
responsável projeto: Eng. Delton Picolo - CREA - RS176714	desenho: Delton
proprietário: Prefeitura Municipal de Bento Gonçalves	