



DEFENSORIA PÚBLICA
ESTADO DO RIO GRANDE DO SUL

PREGÃO ELETRÔNICO – FORNECIMENTO DE BENS

EDITAL DE PREGÃO ELETRÔNICO Nº 35/2022

PROCESSO ADMINISTRATIVO Nº 22/3000-0001496-5

CONDIÇÕES GERAIS DE LICITAÇÃO – ÍNDICE

1. DO OBJETO
2. DA DISPONIBILIZAÇÃO DO EDITAL
3. DA DATA E DO HORÁRIO DA LICITAÇÃO
4. DA PARTICIPAÇÃO
5. DA PARTICIPAÇÃO DE MICROEMPRESAS E EMPRESAS DE PEQUENO PORTE
6. DO CREDENCIAMENTO
7. DA PROPOSTA DE PREÇOS
8. DA OPERACIONALIZAÇÃO DA SESSÃO ELETRÔNICA
9. DA REFERÊNCIA DE TEMPO
10. DA ABERTURA DA PROPOSTA E DA ETAPA COMPETITIVA
11. DA NEGOCIAÇÃO
12. DA ACEITABILIDADE E JULGAMENTO DAS PROPOSTAS
13. DA HABILITAÇÃO
14. DOS PEDIDOS DE ESCLARECIMENTOS, IMPUGNAÇÕES E RECURSOS
15. DA ADJUDICAÇÃO E HOMOLOGAÇÃO
16. DA AUTORIZAÇÃO DE FORNECIMENTO
17. DA ENTREGA DO OBJETO
18. DO RECEBIMENTO DO OBJETO
19. DO PAGAMENTO
20. DO REAJUSTE
21. DA FONTE DE RECURSOS
22. DAS OBRIGAÇÕES DO ADJUDICATÁRIO
23. DA GARANTIA DE EXECUÇÃO
24. DAS SANÇÕES ADMINISTRATIVAS
25. DAS SANÇÕES E MULTAS NA EXECUÇÃO DO OBJETO
26. DAS DISPOSIÇÕES FINAIS

ANEXOS

ANEXO I – FOLHA DE DADOS

ANEXO II – TERMO DE REFERÊNCIA

ANEXO III – AUTORIZAÇÃO DE FORNECIMENTO – AF

ANEXO IV – MODELO DE PROPOSTA COMERCIAL



DEFENSORIA PÚBLICA
ESTADO DO RIO GRANDE DO SUL

CONDIÇÕES GERAIS DE LICITAÇÃO – CGL

A Defensoria Pública do Estado do Rio Grande do Sul, criada pela Lei Complementar nº 9230/1991, torna público que realizará licitação, na modalidade **PREGÃO ELETRÔNICO, tipo menor preço por lote**, por meio da utilização de recursos de tecnologia da informação – INTERNET. A presente licitação reger-se-á pela Lei Federal nº 10.520, de 17 de julho de 2002; Lei Complementar Federal nº 123, de 14 de dezembro de 2006; Lei nº 11.389, de 25 de novembro de 1999; Lei nº 13.191, de 30 de junho de 2009; Lei nº 13.706, de 6 de abril de 2011; Decreto nº 36.601/1996; Decreto nº 42.020, de 16 de dezembro de 2002; Decreto nº 42.250, de 19 de maio de 2003; Decreto nº 42.434, de 9 de setembro de 2003; Decreto nº 48.160, de 14 de julho de 2011; Decreto nº 54.273, de 10 de outubro de 2018, Resolução nº 001/2013 DPGE/RS, Resolução nº 021/2020 DPGE/RS e legislação pertinente; subsidiariamente, pela Lei Federal nº 8.666, de 21 de junho de 1993; e pelas condições previstas neste Edital e seus anexos.

1. DO OBJETO

1.1. O objeto da presente licitação visa à aquisição de bens, conforme descrito no **Anexo I – FOLHA DE DADOS (CGL 1.1)** e de acordo com as condições especificadas no **Anexo II – TERMO DE REFERÊNCIA**.

2. DA DISPONIBILIZAÇÃO DO EDITAL

2.1. O Edital poderá ser obtido na Comissão Permanente de Licitações – DPE/RS, localizada na Rua Sete de Setembro, nº 666, 6º andar, em Porto Alegre/RS, CEP 90010-190, horário de expediente da DPE/RS, de segunda a sexta-feira, em dias úteis, ou no site www.defensoria.rs.def.br, aba Serviços – Licitações. E-mail: licitacao@defensoria.rs.def.br.

2.2. A licitação será realizada na forma eletrônica, por meio do endereço eletrônico www.pregaoonlinebanrisul.com.br, mediante condições de segurança, criptografia e autenticação.

3. DA DATA E DO HORÁRIO DA LICITAÇÃO

3.1. Na data e horário designados no **Anexo I – FOLHA DE DADOS (CGL 3.1)** será aberta sessão pública pelo pregoeiro para abertura das propostas e posteriormente para a fase de disputa.

3.2. Se na data indicada para a abertura da licitação não houver expediente na repartição, ficará esse ato transferido para o primeiro dia útil seguinte, observado o mesmo horário, desde que não haja comunicação do Pregoeiro em sentido contrário.

4. DA PARTICIPAÇÃO

4.1. Respeitadas as condições normativas próprias e as constantes deste Edital, poderá participar desta licitação:



DEFENSORIA PÚBLICA
ESTADO DO RIO GRANDE DO SUL

4.1.1. Pessoa jurídica legalmente estabelecida no País que esteja devidamente credenciada nos termos do item 6 deste Edital, observado o disposto no **Anexo I – FOLHA DE DADOS (CGL 4.1.1)**.

4.2. Não poderá participar direta ou indiretamente desta licitação o licitante enquadrado em qualquer das seguintes hipóteses:

4.2.1. Declarado inidôneo por órgão ou entidade da Administração Pública;

4.2.2. Inscrito no Cadastro de Fornecedores Impedidos de Licitar e Contratar com a Administração Pública Estadual – CFIL/RS;

4.2.3. Que estejam cadastradas no Cadastro Nacional de Condenados por Ato de Improbidade Administrativo no âmbito do Poder Judiciário Nacional, nos termos da Lei Federal nº 8.429/92 e Resolução CNJ nº 44/07;

4.2.4. Com decretação de falência, em processo de recuperação judicial ou extrajudicial;

4.2.5. Submisso a concurso de credores, em liquidação ou em dissolução;

4.2.6. Em que o proprietário, sócio ou administrador com poder de direção, preste serviços ou desenvolva projeto, possua familiar que exerça cargo em comissão ou função de confiança, na forma do art. 8º do Decreto nº 48.705/2011, na Defensoria Pública do Estado do RS;

4.2.7. Em que o ramo de atividade não seja pertinente ou compatível com o objeto desta licitação;

4.2.8. Cooperativas de trabalho, considerando a vedação contida no art. 5º da Lei Federal nº 12.690/2012, salvo se legalmente viável e nestes termos, autorizado no **Anexo I – FOLHA DE DADOS (CGL 4.2.8)**.

4.3. Não poderá participar desta licitação, ainda que direta ou indiretamente, servidor público da Defensoria, ou responsável pela licitação.

4.3.1. Para fins do disposto no item 4.3, considera-se participação indireta a existência de qualquer vínculo de natureza técnica, comercial, econômica, financeira ou trabalhista.

4.4. Nenhum licitante poderá participar desta licitação com mais de uma proposta por lote.

4.5. A participação na presente licitação implica a aceitação plena e irrevogável de todos os termos, cláusulas e condições constantes deste Edital, bem como a observância dos preceitos legais e regulamentares em vigor e a responsabilidade pela fidelidade e legitimidade das informações e dos documentos apresentados em qualquer fase do procedimento.

4.6. É permitida a participação de empresas estrangeiras, desde que apresentem Decreto de Autorização para funcionamento no país, e ato de registro ou autorização para funcionamento expedida pelo órgão competente, quando a atividade assim o exigir e, ainda, atendam às exigências de habilitação mediante documentos equivalentes, autenticados pelos respectivos consulados e traduzidos por Tradutor Público e Intérprete Comercial, devendo ter representação legal no Brasil com poderes expressos para receber citação e responder administrativa ou judicialmente.

5. DA PARTICIPAÇÃO DE MICROEMPRESAS E EMPRESAS DE PEQUENO PORTE



DEFENSORIA PÚBLICA
ESTADO DO RIO GRANDE DO SUL

5.1. Os licitantes que declararem, eletronicamente, em campo próprio, quando do envio da proposta inicial, o enquadramento social que trata este item, devidamente comprovado conforme estabelece o presente Edital, terão tratamento diferenciado e favorecido nos termos da Lei Complementar Federal nº 123/2006.

5.1.1. A apresentação da declaração de enquadramento como microempresa ou empresa de pequeno porte será feita na forma eletrônica.

5.2. A ausência dessa declaração, no momento do envio da proposta, significará a desistência da microempresa e/ou de empresa de pequeno porte de utilizar-se das prerrogativas a elas concedidas pela Lei Complementar Federal nº 123/2006 e Lei Estadual nº 13.706/2011.

5.3. Consideram-se empatadas as propostas apresentadas pelas microempresas e empresas de pequeno porte que estiverem no limite de até 5% (cinco por cento) superiores à proposta melhor classificada, desde que esta não seja de microempresa ou de empresa de pequeno porte.

5.4. Ocorrendo o empate, nos termos da Lei Complementar Federal nº 123/2006, a microempresa e empresa de pequeno porte melhor classificada poderá apresentar proposta inferior à proposta de menor preço apurada no certame, no prazo máximo de 5 (cinco) minutos após o encerramento dos lances, sob pena de preclusão.

5.5. No caso de não adjudicação à microempresa ou à empresa de pequeno porte serão convocadas as empresas remanescentes, de mesmo enquadramento social, na ordem classificatória, para o exercício de mesmo direito, que se encontrem na situação de empate.

5.5.1. Na hipótese de não haver mais empresas de mesmo enquadramento social, o objeto da licitação será adjudicado para a empresa originalmente vencedora.

5.6. As microempresas e empresas de pequeno porte deverão apresentar os documentos de habilitação, mesmo que estes apresentem alguma restrição relativa à regularidade fiscal, sob pena de inabilitação.

5.7. A microempresa ou empresa de pequeno porte que apresentar documentos com restrições quanto à regularidade fiscal tem assegurado o prazo de 5 (cinco) dias úteis, a partir da declaração de vencedor da licitação, prorrogável por igual período, a critério da Administração, para apresentar as respectivas certidões de regularidade.

5.8. A não regularização da documentação implicará decadência do direito à contratação, sem prejuízo da aplicação da multa de 2% (dois por cento) sobre o valor total da proposta inicial, sendo facultado à Administração convocar as licitantes remanescentes, na ordem de classificação.

5.9. Não se aplicam os critérios de desempate previstos nos itens 5.3, 5.4, caso a licitação se destine exclusivamente a participação de microempresas e empresas de pequeno porte.

6. DO CREDENCIAMENTO

6.1. Os interessados em participar na presente licitação deverão estar regularmente credenciados junto ao provedor do sistema, conforme preceitua o art. 3º do Decreto nº 42.434/2003.



DEFENSORIA PÚBLICA
ESTADO DO RIO GRANDE DO SUL

- 6.2.** O credenciamento será encaminhado através do *site* indicado no item 2.2.
- 6.3.** O credenciamento dar-se-á pela atribuição de chave de identificação e de senha, pessoal e intransferível, para acesso ao sistema eletrônico.
- 6.4.** O credenciamento implica a responsabilidade legal do licitante ou de seu representante e a presunção de sua capacidade técnica para realização das transações inerentes ao pregão eletrônico.
- 6.5.** A perda da senha ou a quebra de sigilo deverão ser comunicadas imediatamente ao provedor do sistema, para imediato bloqueio de acesso.
- 6.6.** O licitante será responsável por todas as transações que forem efetuadas em seu nome no sistema eletrônico, assumindo como firmes e verdadeiras suas propostas e lances.
- 6.7.** No caso de participação de empresas em consórcio, o credenciamento e a operação do sistema eletrônico devem ser realizados pela empresa líder do consórcio.

7. DA PROPOSTA DE PREÇOS

- 7.1.** Os licitantes deverão encaminhar proposta inicial até a data e hora marcadas para a abertura da sessão, exclusivamente no sistema eletrônico referido no item 2.2, quando se encerrará a fase de recebimento de propostas.
- 7.2.** As propostas deverão ter prazo de validade não inferior a 60 (sessenta) dias a contar da data da abertura da licitação.
- 7.2.1.** Se não constar o prazo de validade, entende-se 60 (sessenta) dias.
- 7.3.** A proposta de preços inicial deverá conter as características técnicas do produto ofertado, indicando obrigatoriamente e expressamente, a sua marca e modelo, podendo ser utilizado o modelo de proposta constante no Anexo IV deste Edital.
- 7.3.1.** A proposta final deverá manter inalteradas as características, bem como a marca e modelo indicados no item 7.3.
- 7.4.** Os licitantes deverão consignar o valor da proposta, conforme indicado no **Anexo I – FOLHA DE DADOS (CGL 7.4)**, já consideradas inclusas todas as despesas ordinárias diretas e indiretas decorrentes da execução do objeto, inclusive tributos e/ou impostos, encargos sociais, trabalhistas, previdenciários, fiscais e comerciais incidentes, taxa de administração, frete, seguro e outros necessários ao cumprimento integral do objeto da contratação.
- 7.5.** As propostas encaminhadas por Cooperativas de Trabalho, quando admitida a participação, não terão qualquer tipo de acréscimo para fins de julgamento.
- 7.6.** No momento do envio da proposta, o licitante deverá prestar, por meio do sistema eletrônico, as seguintes declarações:
- 7.6.1.** Que está ciente das condições contidas neste Edital, bem como que cumpre plenamente os requisitos de habilitação;
- 7.6.2.** Que, até a presente data, inexistem fatos impeditivos para a sua participação, conforme referido no item 4.2, ciente da obrigatoriedade de declarar ocorrências posteriores;



DEFENSORIA PÚBLICA
ESTADO DO RIO GRANDE DO SUL

- 7.6.3.** Que cumpre os requisitos estabelecidos no art. 3º da Lei Complementar nº 123/2006, estando apta a usufruir do tratamento favorecido estabelecido em seus arts. 42 a 49, se for o caso;
- 7.6.4.** Que não emprega menor de dezoito anos em trabalho noturno, perigoso ou insalubre e não emprega menor de dezesseis anos, ressalvado na condição de aprendiz a partir de quatorze anos;
- 7.6.5.** Que o licitante assume o compromisso de guardar todos os documentos originais/autenticados, anexados eletronicamente ou apresentados para digitalização, se for o caso, pelo prazo de 10 (dez) anos, e apresentá-los quando requeridos pela Defensoria Pública do RS;
- 7.6.6.** Que os documentos anexados eletronicamente ou apresentados para digitalização, se for o caso, são fiéis aos originais e válidos para todos os efeitos legais, incorrendo nas sanções previstas na Lei Federal nº 10.520/2002, Lei Federal nº 12.462/2011 e Lei Estadual nº 13.191/2009 em caso de declaração falsa, sem prejuízo da responsabilização civil e criminal.
- 7.7.** As declarações mencionadas nos itens anteriores são condicionantes para a participação no Pregão.
- 7.8.** Nos casos de emissão de declaração falsa, o licitante estará sujeito à tipificação no crime de falsidade ideológica, previsto no art. 299 do Código Penal Brasileiro, nos crimes previstos nos arts. 90 e 93 da Lei Federal nº 8.666/1993, e no art. 5º da Lei Federal nº 12.846/2013, sem prejuízo da aplicação das sanções administrativas previstas no presente Edital.
- 7.9.** Até a data limite de entrega, o licitante poderá retirar ou substituir a proposta anteriormente apresentada.
- 7.10.** Após a abertura da sessão, não cabe desistência da proposta, salvo por motivo resultante de fato superveniente e aceito pelo pregoeiro.
- 7.11.** Serão desclassificadas as propostas que não atenderem às exigências do presente Edital, observado o item 26.4 da CGL, que forem omissas ou apresentarem irregularidades.
- 7.12.** O preço proposto será de exclusiva responsabilidade do licitante, não lhe assistindo o direito de pleitear qualquer alteração sob a alegação de erro, omissão ou qualquer outro pretexto.
- 7.13.** A subcontratação, quando admitida, será estabelecida conforme **Anexo I – FOLHA DE DADOS (CGL 7.13)**.
- 7.14.** A omissão de qualquer despesa necessária ao perfeito cumprimento do objeto deste certame será interpretada como não existente ou já incluída no preço, não podendo o licitante pleitear acréscimo após a abertura da sessão pública.
- 7.15.** O licitante deverá utilizar, sempre que possível, na elaboração da proposta, mão de obra, materiais, tecnologias e matérias primas existentes no local de fornecimento, desde que não se produzam prejuízos à eficiência na execução do objeto da licitação.
- 7.16.** É de inteira responsabilidade do licitante obter dos órgãos competentes informações sobre a incidência ou não de tributos de qualquer natureza relativos ao objeto desta



DEFENSORIA PÚBLICA
ESTADO DO RIO GRANDE DO SUL

licitação, nos mercados interno e/ou externo, não se admitindo alegação de desconhecimento de incidência tributária, ou outras correlatas.

7.17. As propostas ficarão disponíveis no sistema eletrônico.

8. DA OPERACIONALIZAÇÃO DA SESSÃO ELETRÔNICA

8.1. Os trabalhos serão conduzidos pelo pregoeiro, mediante a inserção e monitoramento de dados gerados ou transferidos no endereço eletrônico mencionado no item 2.2.

8.2. A participação no certame dar-se-á por meio da digitação da senha pessoal e intransferível do licitante credenciado e subsequente encaminhamento da proposta, exclusivamente por meio do sistema eletrônico, observados data e horário estabelecidos neste Edital.

8.3. O encaminhamento da proposta pressupõe o pleno conhecimento e atendimento das exigências de habilitação previstas neste Edital.

8.4. Caberá ao licitante acompanhar as operações no sistema eletrônico durante a sessão pública da licitação, ficando responsável pelo ônus decorrente da perda de negócios diante da inobservância de qualquer mensagem emitida pelo sistema ou de sua desconexão.

8.5. Se ocorrer a desconexão do pregoeiro durante a etapa de lances, e o sistema eletrônico permanecer acessível aos licitantes, os lances continuarão sendo recebidos, sem prejuízo dos atos realizados.

8.5.1. Quando a desconexão persistir por tempo superior a 10 (dez) minutos, a sessão pública da licitação será suspensa e terá reinício, com o aproveitamento dos atos anteriormente praticados, somente após comunicação expressa do pregoeiro aos participantes.

8.6. No caso de desconexão do licitante, o mesmo deverá de imediato, sob sua inteira responsabilidade, providenciar sua conexão ao sistema.

9. DA REFERÊNCIA DE TEMPO

9.1. Todas as referências de tempo citadas no aviso da licitação, neste Edital, e durante a sessão pública, observarão obrigatoriamente o horário de Brasília/DF e serão registradas no sistema eletrônico e na documentação relativa ao certame.

10. DA ABERTURA DA PROPOSTA E DA ETAPA COMPETITIVA

10.1. A abertura da sessão pública ocorrerá na data e na hora indicadas no **Anexo I – FOLHA DE DADOS (CGL 3.1)**.

10.2. Durante a sessão pública, a comunicação entre o pregoeiro e os licitantes ocorrerá exclusivamente pelo sistema eletrônico.

10.2.1. Não será aceito nenhum outro tipo de contato, como meio telefônico ou e-mail.

10.3. O pregoeiro verificará as propostas apresentadas e desclassificará, motivadamente, aquelas que não estejam em conformidade com os requisitos estabelecidos neste Edital.



DEFENSORIA PÚBLICA
ESTADO DO RIO GRANDE DO SUL

10.4. A desclassificação da proposta será sempre fundamentada e registrada no sistema, com acompanhamento em tempo real pelos licitantes, anexando-se cópia das propostas desclassificadas aos autos do processo licitatório.

10.5. O sistema ordenará, automaticamente, as propostas classificadas pelo pregoeiro.

10.6. Somente os licitantes com propostas classificadas participarão da fase de lances.

10.7. Os licitantes classificados poderão encaminhar lances sucessivos, exclusivamente por meio do sistema eletrônico, sendo imediatamente informados do horário e do valor consignados no registro de cada lance.

10.7.1. O intervalo de tempo entre lances será de 3 (três) segundos, caso os lances sejam de licitantes diferentes e de 10 (dez) segundos, caso os lances sejam de um mesmo licitante.

10.8. Os licitantes somente poderão oferecer lances inferiores ao último por eles ofertado e registrado pelo sistema eletrônico.

10.8.1. No caso de dois ou mais lances iguais, prevalecerá aquele que for recebido e registrado primeiro.

10.9. Durante o transcurso da sessão, os licitantes terão informações, em tempo real, do valor do menor lance registrado, mantendo-se em sigilo a identificação da ofertante.

10.10. Será permitida aos licitantes a apresentação de lances intermediários durante a disputa.

10.11. A apresentação de lances respeitará o intervalo mínimo de diferença estabelecido no **Anexo I – FOLHA DE DADOS (CGL 10.11)**.

10.12. Não poderá haver desistência dos lances ofertados após a abertura da sessão, sujeitando-se os licitantes desistentes às sanções previstas neste Edital, salvo aqueles com a devida justificativa e aceita pelo pregoeiro.

10.13. Caso o licitante não apresente lances, concorrerá com o valor de sua proposta.

10.14. Durante a fase de lances, o pregoeiro poderá excluir, justificadamente, lance cujo valor seja manifestamente inexequível.

10.15. O sistema eletrônico avisará o encerramento do período de livre disputa, previamente estabelecido pelo pregoeiro, após o que transcorrerá período (randômico) de tempo de até trinta minutos, aleatoriamente determinado também pelo sistema eletrônico, onde ainda poderão ser efetuados lances livres, findo o qual será automaticamente encerrada a recepção de lances.

10.16. Definida a proposta vencedora, para fins de empate ficto, aplica-se o disposto no item 5, se for o caso.

11. DA NEGOCIAÇÃO

11.1. Após o encerramento da etapa de lances e da aplicação do empate ficto, se for o caso, o pregoeiro poderá encaminhar, pelo sistema eletrônico, contraproposta ao licitante que tenha apresentado lance mais vantajoso, visando a que seja obtida melhor proposta, observado o critério de julgamento estabelecido, não se admitindo negociar condições diferentes daquelas previstas no Edital.



DEFENSORIA PÚBLICA
ESTADO DO RIO GRANDE DO SUL

11.2. A negociação será realizada por meio do sistema, podendo ser acompanhada pelos demais licitantes.

12. DA ACEITABILIDADE E JULGAMENTO DAS PROPOSTAS

12.1. O licitante classificado em primeiro lugar, por convocação e no prazo definido pelo pregoeiro de no mínimo 1 (uma) hora, deverá encaminhar a proposta de preço adequada ao valor proposto, por meio eletrônico, indicado no item 2.2, que fará parte do contrato como anexo.

12.1.1. A proposta final será complementada, conforme o caso, de acordo com o que está disposto no **Anexo I – FOLHA DE DADOS (CGL 12.1.1)**.

12.2. O licitante que abandonar o certame, deixando de enviar a documentação solicitada, será desclassificado e estará sujeito às sanções previstas neste Edital.

12.3. O pregoeiro poderá exigir a apresentação de catálogo técnico ao licitante, assim como solicitar parecer de técnicos pertencentes ao quadro de pessoal da Defensoria Pública do Estado ou de terceiros, para orientar sua decisão.

12.3.1. O pregoeiro poderá exigir amostra, sob pena de desclassificação do licitante.

12.4. Não se considerará qualquer oferta de vantagem não prevista neste Edital, inclusive financiamentos subsidiados ou a fundo perdido.

12.5. Não se admitirá proposta que apresente valores simbólicos, irrisórios ou de valor zero, incompatíveis com os preços de mercado, exceto quando se referirem a materiais e instalações de propriedade do licitante, para os quais ele renuncie expressamente à parcela ou à totalidade de remuneração.

12.6. Na verificação da conformidade da melhor proposta apresentada com os requisitos deste Edital, será desclassificada aquela que:

12.6.1. Não atenda às exigências do ato convocatório da licitação;

12.6.2. Apresentar preços em desacordo com os critérios de aceitabilidade estabelecidos no **Anexo I – FOLHA DE DADOS (CGL 12.6.2)**;

12.6.3. Apresentar preços manifestamente inexequíveis não comprovando sua exequibilidade.

12.7. Em caso de divergência entre valores grafados em algarismos e por extenso, prevalecerá o valor por extenso.

12.8. A Administração concederá ao licitante a oportunidade de demonstrar a exequibilidade de sua proposta.

12.8.1. O pregoeiro poderá realizar diligências para aferir a exequibilidade da proposta ou exigir do licitante a sua demonstração.

12.8.2. Se houver indícios de inexequibilidade da proposta de preço, o pregoeiro poderá efetuar diligência, podendo-se adotar, dentre outros, os seguintes procedimentos:

12.8.2.1. Questionamentos junto ao licitante para a apresentação de justificativas e comprovações em relação aos custos com indícios de inexequibilidade;

12.8.2.2. Pesquisas em órgãos públicos ou empresas privadas;



12.8.2.3. Verificação de outros contratos que o licitante mantenha com a Administração Pública ou com a iniciativa privada;

12.8.2.4. Pesquisa de preço com fornecedores dos insumos utilizados, tais como: atacadistas, lojas de suprimentos, supermercados e fabricantes;

12.8.2.5. Verificação de notas fiscais dos produtos adquiridos pelo licitante;

12.8.2.6. Estudos setoriais;

12.8.2.7. Consultas às Secretarias de Fazenda Federal, Distrital, Estadual ou Municipal;

12.8.2.8. Análise de soluções técnicas escolhidas e/ou condições excepcionalmente favoráveis que o licitante disponha para o fornecimento;

12.8.2.9. Demais verificações que porventura se fizerem necessárias.

12.8.3. Será considerada inexequível a proposta que não venha a ter demonstrada sua viabilidade por meio de documentação que comprove que os custos envolvidos na contratação são coerentes com os de mercado do objeto deste Pregão.

12.9. Erros no preenchimento da Planilha de Custos e Formação de Preços, se houver, ou no valor dos itens que compõem o LOTE não constituem motivo para desclassificação da proposta, podendo ser ajustada pelo licitante, no prazo indicado pelo pregoeiro, desde que não haja majoração do preço proposto.

12.10. Será vencedor o licitante que atender a íntegra do Edital e ofertar o menor preço global por lote ou critério estabelecido nos termos do **Anexo I – FOLHA DE DADOS (CGL 12.10)**.

12.11. A classificação dos lances apresentados, a indicação da proposta vencedora e demais informações relativas à sessão pública constarão de ata divulgada no sistema eletrônico, sem prejuízo das demais formas de publicidade previstas na legislação pertinente.

13. DA HABILITAÇÃO

13.1. Após o aceite definitivo da proposta vencedora, por convocação e no prazo definido pelo pregoeiro de no mínimo 01 (uma) hora, o licitante será convocado a encaminhar eletronicamente, por meio do sistema em que foi realizada a disputa, indicado no item 2.2, os documentos de habilitação abaixo discriminados.

13.2. Documentos Relativos à Habilitação Jurídica:

13.2.1. Registro comercial, no caso de empresa individual;

13.2.2. Ato constitutivo, estatuto ou contrato social em vigor, devidamente registrado, em se tratando de sociedades comerciais, e, no caso de sociedades por ações, acompanhado de documentos de eleição de seus administradores;

13.2.3. Inscrição do ato constitutivo, no caso de sociedades civis, acompanhada de prova de diretoria em exercício;

13.2.4. Decreto de autorização, em se tratando de empresa ou sociedade estrangeira em funcionamento no País, e ato de registro ou autorização para funcionamento expedido pelo órgão competente, quando a atividade assim o exigir;



DEFENSORIA PÚBLICA
ESTADO DO RIO GRANDE DO SUL

13.2.5. Enquadramento como empresa de pequeno porte ou microempresa emitido pela Junta Comercial, Industrial e Serviços do Rio Grande do Sul ou Órgão equivalente de outro Estado da Federação, ou, ainda, pela forma prevista no art. 39-A da Lei Federal nº 8.934, de 18 de novembro de 1994, acompanhada da declaração na forma eletrônica, quando for o caso.

13.3. Documentos Relativos à Regularidade Fiscal e Trabalhista:

13.3.1. Prova de inscrição no Cadastro Nacional de Pessoas Jurídicas (CNPJ) (http://www.receita.fazenda.gov.br/PessoaJuridica/CNPJ/cnpjreva/Cnpjreva_Solicitacao.asp)

13.3.2. Prova de inscrição no cadastro de contribuintes estadual ou municipal, se houver, relativo ao domicílio ou à sede do licitante, pertinente ao seu ramo de atividade e compatível com o objeto contratual;

13.3.3. Prova de regularidade para com a Fazenda Federal (<http://servicos.receita.fazenda.gov.br/Servicos/certidao/CndConjuntaInter/InformaNICertidao.asp?Tipo=1>), Estadual e Municipal da sede do licitante;

13.3.4. Prova de regularidade para com a Fazenda do Estado do Rio Grande do Sul independentemente da sede do licitante (<https://www.sefaz.rs.gov.br/sat/CertidaoSitFiscalSolic.aspx>);

13.3.5. Prova de regularidade relativa ao Fundo de Garantia do Tempo de Serviço (FGTS), demonstrando situação regular no cumprimento dos encargos sociais instituídos por lei (<https://consulta-crf.caixa.gov.br/consultacrf/pages/consultaEmpregador.jsf>);

13.3.6. Prova de inexistência de débitos inadimplidos perante a Justiça do Trabalho, mediante a apresentação de Certidão Negativa de Débitos Trabalhistas (CNDT) (<http://www.tst.jus.br/certidao>).

13.4. Documentos Relativos à Qualificação Técnica:

13.4.1. Comprovação de aptidão para o fornecimento em características, quantidades e prazos compatíveis com o objeto desta licitação, ou com o item pertinente, mediante a apresentação de atestado de capacidade técnica fornecido por pessoas jurídicas de direito público ou privado, quando exigível conforme disposto no **Anexo I – FOLHA DE DADOS (CGL 13.4.1)**.

13.4.1.1. Os atestados deverão referir-se a fornecimentos no âmbito de sua atividade econômica principal ou secundária especificadas no contrato social vigente.

13.4.1.2. O licitante deverá comprovar que tenha fornecido um mínimo de 50% (cinquenta por cento) do quantitativo a ser contratado.

13.5. Documentos Relativos à Qualificação Econômico-Financeira:

13.5.1. Certidão negativa de falência, recuperação judicial ou extrajudicial, apresentação de plano especial (microempresas e empresas de pequeno porte), insolvência e concordatas deferidas antes da vigência da Lei Federal nº 11.101/2005, expedida pelo distribuidor da sede da pessoa jurídica, com data de emissão não superior a 180 (cento e oitenta) dias anteriores à data prevista para o recebimento da documentação da habilitação;

13.6. Do Trabalho de Menor:



DEFENSORIA PÚBLICA
ESTADO DO RIO GRANDE DO SUL

13.6.1. Para fins do disposto no inc. V do art. 27 da Lei Federal nº 8.666/1993 e do inc. XXXIII do art. 7º da Constituição Federal, declaração eletrônica de que não emprega menor de 18 (dezoito) anos em trabalho noturno, perigoso ou insalubre, e não emprega menor de 16 (dezesesseis) anos, salvo na condição de aprendiz, a partir de 14 (quatorze) anos, conforme disposto no item 7.6.4.

13.7. Documentos Complementares para Habilitação:

13.7.1. Os documentos para habilitação serão complementados, conforme o caso, de acordo com o que está disposto no **Anexo I – FOLHA DE DADOS (CGL 13.7.1)**.

13.8. O Certificado de Fornecedor do Estado – CFE e respectivo Anexo substituem os documentos para habilitação que neles constam, **exceto os relativos aos itens 13.2.2, 13.3.1, 13.4.1 e 13.7.1.**

13.9. A entrega da documentação física original ou autenticada fica dispensada, podendo ser solicitada a qualquer momento em prazo estabelecido pelo pregoeiro.

13.9.1. Considerando a dispensa da entrega física original ou autenticada dos documentos de habilitação, solicitamos que os documentos anexados ao sistema eletrônico na fase de habilitação sejam na ordem que consta no edital e, preferencialmente, em 01 (um) arquivo apenas.

13.10. A documentação física original ou autenticada, quando solicitada, deverá ser encaminhada ao seguinte endereço: Comissão Permanente de Licitações – DPE/RS, localizada na Rua Sete de Setembro, nº 666 – 7º andar, em Porto Alegre/RS, CEP 90010-190 em envelope lacrado, contendo as seguintes indicações no seu averso:

ENVELOPE DOCUMENTOS PARA HABILITAÇÃO/PROPOSTA

PREGÃO ELETRÔNICO N°

RAZÃO SOCIAL DO LICITANTE

CNPJ

13.11. Na falta de consignação do prazo de validade dos documentos arrolados no item 13.3, exceto itens 13.3.1, 13.3.2 e 13.5.1, serão considerados válidos pelo prazo de 90 (noventa) dias contados da data de sua emissão.

13.12. Os documentos referentes à habilitação do licitante deverão estar válidos no dia de abertura da sessão pública que solicitar a documentação.

13.13. Caso a data do julgamento da habilitação não coincidir com a da abertura da sessão que solicitou a documentação, ocorrendo a perda de validade dos documentos no transcurso da licitação e não for possível ao pregoeiro verificar a sua renovação por meio de consulta a *sites* oficiais, o licitante será convocado a encaminhar no prazo de no mínimo 2 (duas) horas, documento válido que comprove o atendimento das exigências deste Edital, sob pena de inabilitação, ressalvado o disposto quanto à comprovação de regularidade fiscal das microempresas e empresas de pequeno porte, conforme estatui o art. 43, §1º, da Lei Complementar nº 123/2006.

13.13.1. Convocado o licitante na forma do item 13.13, fica dispensada a comprovação de que o mesmo estava habilitado na data de abertura da sessão, considerando-se para fins de habilitação, somente a data da sua última convocação.



DEFENSORIA PÚBLICA
ESTADO DO RIO GRANDE DO SUL

13.14. Quando da apreciação dos documentos para habilitação, o pregoeiro procederá ao que segue:

13.14.1. Se os documentos para habilitação não estiverem completos e corretos, ou contrariarem qualquer dispositivo deste Edital, considerando o disposto no item 26.4, o pregoeiro considerará o licitante inabilitado;

13.14.2. No caso de inabilitação do primeiro classificado, serão retomados os procedimentos descritos no item 11, respeitada a ordem de classificação do licitante que tenha apresentado lance mais vantajoso, e assim sucessivamente, até que sejam atendidas as condições do Edital.

13.15. Os licitantes remanescentes ficam obrigados a atender à convocação e a assinar o contrato no prazo fixado pela Administração, ressalvados os casos de vencimento das respectivas propostas, sujeitando-se às penalidades cabíveis no caso de recusa.

13.16. Os documentos deverão ser apresentados no idioma oficial do Brasil, ou para ele vertidos por Tradutor Público e Intérprete Comercial, sendo que a tradução não dispensa a apresentação dos documentos em língua estrangeira a que se refere.

13.17. Nos casos de apresentação de documento falso, o licitante estará sujeito à tipificação nos crimes de falsidade, previstos nos artigos 297 e 298 do Código Penal Brasileiro, nos crimes previstos nos arts. 90 e 93 da Lei Federal nº 8.666/1993, e no art. 5º da Lei Federal nº 12.846/2013, sem prejuízo da aplicação das sanções administrativas previstas no presente Edital.

13.18. Os documentos apresentados pelo licitante que forem emitidos pela internet, ou que sejam substituídos pelo CFE, terão sua validade verificada pelo Pregoeiro no momento da habilitação.

14. DOS PEDIDOS DE ESCLARECIMENTOS, IMPUGNAÇÕES E RECURSOS

14.1. Os esclarecimentos quanto ao Edital poderão ser solicitados ao pregoeiro em até 3 (três) dias úteis anteriores à data fixada para a abertura da licitação, **EXCLUSIVAMENTE via sistema**, indicado no item 2.2.

14.2. Os pedidos de impugnações deverão ser formulados **EXCLUSIVAMENTE via sistema**, indicado no item 2.2, até 2 (dois) dias úteis antes da data fixada para a abertura da licitação, apontando as falhas ou irregularidades que o viciaram, hipótese em que tal comunicação não terá efeito de recurso.

14.3. Para tanto, as licitantes deverão acessar a página eletrônica deste Pregão, preencher o formulário eletrônico, em campo destinado a esse procedimento, detalhando o pedido de esclarecimento e/ou de impugnação. Após isso, deverá enviá-lo via **sistema, indicado no item 2.2.**

14.4. O portal eletrônico **Banrisul** encaminhará aviso automático, via *e-mail*, noticiando ao Pregoeiro eventuais registros de esclarecimentos e/ou impugnações.

14.5. O portal eletrônico **Banrisul** enviará *e-mail* automático aos licitantes que formularam pedido de esclarecimento e/ou de impugnação dando conta da resposta a essas solicitações.



- 14.6.** Não serão aceitos pedidos de esclarecimento e/ou de impugnação apresentados por outro meio que não via portal eletrônico Banrisul, nos termos acima descritos.
- 14.7.** O licitante que apresentar impugnação deverá encaminhar suas razões fundamentadas ao pregoeiro.
- 14.8.** Caberá ao pregoeiro, auxiliado pelo setor responsável pela elaboração do Edital, decidir sobre a Impugnação, no prazo de até vinte e quatro horas.
- 14.9.** A impugnação feita tempestivamente não impedirá o licitante de participar do processo licitatório até o trânsito em julgado da decisão a ela pertinente.
- 14.10.** Acolhida a impugnação contra o instrumento convocatório, será definida e publicada nova data para realização do certame, quando da resposta resultar alteração que interfira na elaboração da proposta.
- 14.11.** Declarado o vencedor, qualquer licitante poderá manifestar imediata e motivadamente a intenção de recorrer no prazo de 20 (vinte) minutos, em formulário eletrônico específico por meio do sistema indicado no item 2.2, com registro em ata da síntese das suas razões.
- 14.12.** Será concedido o prazo de 3 (três) dias, contados da declaração de vencedor, para o licitante interessado apresentar suas razões fundamentadas, exclusivamente no sistema em que se realiza o certame, indicado no item 2.2, ficando os demais licitantes, desde logo, intimados para, querendo, apresentar contrarrazões em igual prazo, que começará a contar do término do prazo do recorrente, sendo-lhes assegurada vista imediata dos elementos indispensáveis à defesa dos seus interesses.
- 14.13.** A falta de manifestação nos termos previstos neste Edital importará a decadência desse direito, ficando o pregoeiro autorizado a adjudicar o objeto ao licitante declarado vencedor.
- 14.14.** Caberá ao pregoeiro receber, examinar e decidir os recursos, no prazo de 5 (cinco) dias úteis, encaminhando à autoridade competente, devidamente informado, quando mantiver a sua decisão.
- 14.15.** A autoridade competente deverá proferir a sua decisão no prazo de 5 (cinco) dias úteis, contados a partir do recebimento do recurso.
- 14.16.** A petição de recurso dirigida à autoridade competente, por intermédio do pregoeiro, deverá ser fundamentada e encaminhada eletronicamente por meio do sistema em que foi realizada a disputa, indicado no item 2.2.
- 14.17.** O recurso será conhecido pelo pregoeiro, se for tempestivo, se estiver fundamentado conforme as razões manifestadas no final da sessão pública, se estiver de acordo com as condições deste Edital e se atender as demais condições para a sua admissibilidade.
- 14.18.** O acolhimento de recurso implicará invalidação apenas dos atos insuscetíveis de aproveitamento.
- 14.19.** Os arquivos eletrônicos com textos das razões e contrarrazões serão encaminhados eletronicamente por meio do sistema em que foi realizada a disputa, indicado no item 2.2.
- 14.20.** O recurso terá efeito suspensivo.



DEFENSORIA PÚBLICA
ESTADO DO RIO GRANDE DO SUL

14.21. Na contagem dos prazos estabelecidos neste Edital, excluir-se-á o dia de início e se incluirá o do vencimento.

14.22. Os prazos previstos neste Edital iniciam e expiram exclusivamente em dia de expediente na Defensoria Pública do RS.

15. DA ADJUDICAÇÃO E HOMOLOGAÇÃO

15.1. O objeto da licitação será adjudicado ao licitante declarado vencedor, por ato do pregoeiro, caso não haja interposição de recurso, ou pela autoridade competente, após a regular decisão dos recursos apresentados.

15.2. Após a fase recursal, constatada a regularidade dos atos praticados, a autoridade competente homologará o procedimento licitatório.

16. DA AUTORIZAÇÃO DE FORNECIMENTO

16.1. O adjudicatário terá o prazo de 5 (cinco) dias úteis, após formalmente convocado, para assinar ou dar por recebido na Autorização de Fornecimento – AF.

16.2. Alternativamente à convocação para comparecer perante a Defensoria para a assinatura da Autorização de Fornecimento – AF, a Administração poderá encaminhá-la:

16.2.1. Para assinatura, mediante correspondência postal com aviso de recebimento (AR) para que seja assinado no prazo de 5 (cinco) dias, a contar da data de seu recebimento;

16.2.2. Para recebimento, através de meio eletrônico que também deverá ser dado por recebido no prazo de 5 (cinco) dias a contar do seu envio.

16.2.2.1. No caso da Contratada não retornar com a confirmação de recebimento, o prazo será iniciado com a confirmação de leitura da mensagem eletrônica.

16.3. O prazo previsto no item 16.1 poderá ser prorrogado, por igual período, por solicitação justificada do adjudicatário e aceita pela Administração.

16.4. Previamente à contratação, será realizada consulta ao Cadastro de Fornecedores Impedidos de Licitar e Contratar com a Administração Pública Estadual – CFIL/RS e ao Cadastro Informativo – CADIN/RS, pela Contratante, para identificar possível impedimento relativo ao licitante vencedor, cujo comprovante será anexado ao processo.

16.5. Se o adjudicatário, no ato do recebimento da AF, não comprovar que mantém as mesmas condições de habilitação, ou quando, injustificadamente, recusar-se a recebê-la, poderá ser convocado outro licitante, desde que respeitada a ordem de classificação, para, após a verificação da aceitabilidade da proposta, negociação e comprovados os requisitos de habilitação, celebrar a contratação, sem prejuízo das sanções previstas neste Edital e das demais cominações legais.

17. DA ENTREGA DO OBJETO

17.1. O objeto será entregue conforme estabelecido no **Anexo II – TERMO DE REFERÊNCIA**.

18. DO RECEBIMENTO DO OBJETO



DEFENSORIA PÚBLICA
ESTADO DO RIO GRANDE DO SUL

18.1. O objeto será recebido conforme estabelecido no **Anexo II – TERMO DE REFERÊNCIA.**

19. DO PAGAMENTO

19.1. Em atendimento a Instrução Normativa nº 01/2015 do Tesouro do Estado, para empresas que ainda não possuem conta bancária cadastrada junto ao Portal de Finanças Públicas do Estado, deverá ser enviado comprovante de dados bancários para pagamento, podendo ser cópia de folha cheque, cópia do cabeçalho do extrato bancário ou cópia do cartão da conta.

19.2. O pagamento deverá ser efetuado mediante a apresentação de Nota Fiscal ou da Fatura pela Contratada, que deverá conter o detalhamento do fornecimento realizado, no prazo de até 30 (trinta) dias, na Unidade de Finanças e Tesouraria, situada na Rua Sete de Setembro, nº 666 – 6º andar, em Porto Alegre/RS, CEP 90010-190, nesta Capital, contados do recebimento da Nota Fiscal.

19.3. A Contratada não poderá protocolizar a Nota Fiscal ou Nota Fiscal Fatura antes do recebimento definitivo do objeto por parte do Contratante.

19.4. Para os fornecimentos beneficiados por isenção de ICMS com fundamento no inciso CXX, art. 9º do Decreto Estadual nº 37.699, de 26 de agosto de 1997, deverá ser feita a indicação do valor do desconto e do respectivo número do empenho no documento fiscal, conforme nota 03 do mesmo inciso.

19.5. O documento fiscal deverá ser do estabelecimento que apresentou a proposta vencedora da licitação e, nos casos em que a emissão for de outro estabelecimento da empresa, o documento deverá vir acompanhado das certidões negativas relativas à regularidade fiscal.

19.6. Quando o documento for de outro estabelecimento localizado fora do Estado, será exigida também certidão negativa relativa à Regularidade Fiscal junto à Fazenda Estadual do Rio Grande do Sul independente da localização da sede ou filial do licitante vencedor.

19.7. Na fase da liquidação da despesa, deverá ser efetuada consulta ao CADIN/RS para fins de comprovação do cumprimento da relação contratual estabelecida nos termos do disposto no artigo 55, inciso XIII, da Lei Federal nº 8.666/1993.

19.8. Constatando-se situação de irregularidade da Contratada junto ao CADIN/RS, será providenciada sua advertência, por escrito, para que, no prazo de 15 (quinze) dias, regularize sua situação ou, no mesmo prazo, apresente sua defesa.

19.9. Persistindo a irregularidade, a Contratante poderá adotar as medidas necessárias à rescisão contratual nos autos do processo administrativo correspondente, assegurada à Contratada a ampla defesa.

19.10. A Contratante poderá reter do valor da fatura da Contratada a importância devida, até a regularização de suas obrigações contratuais.

20. DO REAJUSTE

20.1. Não haverá reajuste para a presente contratação.





DEFENSORIA PÚBLICA
ESTADO DO RIO GRANDE DO SUL

21. DA FONTE DE RECURSOS

21.1. As despesas decorrentes do contrato objeto desta licitação correrão por conta de recurso orçamentário previsto no **Anexo I – FOLHA DE DADOS (CGL 21.1)**.

22. DAS OBRIGAÇÕES DO ADJUDICATÁRIO

22.1. O adjudicatário obriga-se a manter situação regular junto ao Cadastro Informativo – CADIN/RS, conforme disposto na Lei nº 10.697/1996.

22.2. Se a Administração Pública relevar o descumprimento, no todo ou em parte, de quaisquer obrigações do adjudicatário, tal fato não poderá liberar, desonerar ou de qualquer modo afetar ou prejudicar essas mesmas obrigações, as quais permanecerão inalteradas como se nenhuma omissão ou tolerância houvesse ocorrido.

22.3. O adjudicatário deverá também atender às obrigações estabelecidas no **Anexo II – TERMO DE REFERÊNCIA**.

23. DA GARANTIA DE EXECUÇÃO

23.1. A garantia, se exigida, poderá ser solicitada conforme disposto no **Anexo I – FOLHA DE DADOS (CGL 23.1)**.

24. DAS SANÇÕES ADMINISTRATIVAS

24.1. O licitante será sancionado com o impedimento de licitar e contratar com o **Estado do Rio Grande do Sul** e será descredenciado do cadastro de fornecedores, pelo prazo de até 5 (cinco) anos, sem prejuízo de multa, e demais cominações legais, nos seguintes casos:

24.1.1. Convocado dentro do prazo de validade da sua proposta, não celebrar o contrato;

24.1.2. Deixar de entregar a documentação exigida no certame;

24.1.3. Apresentar documentação falsa;

24.1.4. Não mantiver a proposta;

24.1.5. Cometer fraude fiscal;

24.1.6. Comportar-se de modo inidôneo.

24.1.6.1. Serão reputados como inidôneos atos como os descritos nos arts. 90, 93, 94, 95 e 97, parágrafo único, da Lei Federal nº 8.666/1993.

24.2. A aplicação de sanções não exime o licitante da obrigação de reparar os danos, perdas ou prejuízos que sua conduta venha a causar à Administração.

24.3. O licitante/adjudicatário que cometer qualquer das infrações discriminadas nos item 24.1 ficará sujeito, sem prejuízo da responsabilidade civil e criminal, às seguintes sanções:

24.3.1. Multa de até 10% sobre o valor da sua proposta inicial;

24.3.2. Impedimento de licitar e de contratar com o Estado do Rio Grande do Sul e descredenciamento no cadastro de fornecedores, pelo prazo de até cinco anos.

24.4. A penalidade de multa pode ser aplicada cumulativamente com a sanção de impedimento de licitar e de contratar.



24.5. A aplicação de qualquer das penalidades previstas realizar-se-á em processo administrativo que assegurará o contraditório e a ampla defesa ao licitante/adjudicatário, observando-se o procedimento previsto na Lei nº 8.666/1993.

24.6. A autoridade competente, na aplicação das sanções, levará em consideração a gravidade da conduta do infrator, o caráter educativo da pena, bem como o dano causado à Administração, observado o princípio da proporcionalidade.

24.7. As sanções previstas neste item do presente edital não elidem a aplicação das penalidades estabelecidas no art. 30 da Lei Federal nº 12.846/2013.

25. DAS SANÇÕES E MULTAS NA EXECUÇÃO DO OBJETO

25.1. Sem prejuízo da faculdade de rescisão contratual, o contratante poderá aplicar sanções de natureza moratória e compensatória à Contratada, diante do não cumprimento das cláusulas contratuais.

25.2. Aquele que, apresentar documentação falsa, ensejar o retardamento da execução de seu objeto, falhar ou fraudar na execução do contrato, comportar-se de modo inidôneo, fizer declaração falsa ou cometer fraude fiscal, garantido o direito à ampla defesa, ficará impedido de licitar e de contratar com o Estado do Rio Grande do Sul, e será descredenciado do cadastro de fornecedores do Estado, pelo prazo de até 5 (cinco) anos, sem prejuízo das multas previstas em edital e no contrato e das demais cominações legais, nos termos da Lei Estadual nº 13.191/09 e da Resolução DPGE nº 21/2020.

25.3. O licitante/adjudicatário que cometer quaisquer das infrações discriminadas no item 25.2. ficará sujeito, sem prejuízo da responsabilidade civil e criminal, a sanção de multa, nos seguintes termos:

25.4. Compensatória de até 10% sobre o valor atualizado do contrato nos casos de inexecução, execução imperfeita ou em desacordo com as especificações e negligência na execução do objeto contratado, e nos casos de descumprimento de cláusula contratual ou norma de legislação pertinente;

25.5. Moratória de até 0,5% por dia de atraso injustificado sobre o valor atualizado da contratação, até o limite de 20 (vinte) dias.

25.6. As multas moratórias e compensatórias previstas nos itens acima são independentes entre si, podendo ser aplicadas isoladas ou cumulativamente.

25.7. A multa dobrará a cada caso de reincidência, até o limite de 30% (trinta por cento), sem prejuízo da cobrança de perdas e danos que venham a ser causados ao interesse público e da possibilidade da rescisão contratual.

25.8. O valor decorrente das sanções aplicadas à Contratada poderá ser descontado da fatura total devida pela Contratante.

25.9. Nenhum pagamento será efetuado à Contratada enquanto pendente de liquidação qualquer obrigação financeira que lhe for imposta em virtude de penalidade ou inadimplência contratual.

25.10. A aplicação de sanções não exime a Contratada da obrigação de reparar danos, perdas ou prejuízos que a sua conduta venha a causar à Defensoria.



DEFENSORIA PÚBLICA
ESTADO DO RIO GRANDE DO SUL

25.11. As multas deverão ser recolhidas, através de guia de arrecadação, Código 628 (FADEP), conforme disposto no Decreto Estadual nº 46.566/09, no prazo de 30 (trinta) dias a contar da intimação da Contratada, podendo a Contratante descontá-la na sua totalidade, da fatura ou do saldo remanescente relativo à avença.

26. DAS DISPOSIÇÕES FINAIS

26.1. As atas serão geradas eletronicamente após o encerramento da sessão pública pelo pregoeiro.

26.1.1. Nas atas da sessão pública, deverão constar os registros dos licitantes participantes, das propostas apresentadas, da análise da documentação de habilitação, das manifestações de intenção de interposição de recursos, se for o caso, do respectivo julgamento dos recursos, e do vencedor da licitação.

26.1.2. Os demais atos licitatórios serão registrados nos autos do processo da licitação.

26.2. O licitante deverá examinar detidamente as disposições contidas neste Edital, pois a simples apresentação da proposta o vincula de modo incondicional ao competitivo.

26.3. A falsidade de qualquer documento ou a inverdade das informações nele contidas implicará a imediata desclassificação do licitante que o tiver apresentado, sem prejuízo das demais sanções cabíveis.

26.4. No julgamento da habilitação e das propostas, o pregoeiro poderá sanar erros ou falhas que não alterem a substância das propostas, dos documentos e sua validade jurídica, mediante despacho fundamentado, registrado em ata e acessível a todos, atribuindo-lhes validade e eficácia para fins de habilitação e classificação.

26.5. Quaisquer informações, com relação a este Edital, poderão ser obtidas exclusivamente por meio eletrônico, via *internet*, no *e-mail* informado no item 2.1.

26.6. Todas as informações, atas e relatórios pertinentes à presente licitação serão disponibilizados no site referido no item 2.2.

26.7. A Contratada deverá conceder livre acesso aos seus documentos e registros contábeis, referentes ao objeto da licitação, para os servidores da Defensoria Pública do Estado do RS e dos órgãos de controle interno e externo.

26.8. A homologação do resultado desta licitação não implicará direito à contratação.

26.9. O presente Edital, bem como a proposta vencedora, farão parte integrante do instrumento de contrato, como se nele estivessem transcritos.

26.10. É facultado ao pregoeiro ou à autoridade superior convocar os licitantes para quaisquer esclarecimentos necessários ao entendimento de suas propostas.

26.11. Aplicam-se aos casos omissos as disposições constantes na Lei Federal nº 8.666/1993.

26.12. Em caso de divergência entre as disposições deste Edital ou demais peças que compõem o processo, prevalecerá as deste Edital.

26.13. Fica eleito o foro da Comarca de Porto Alegre, para dirimir quaisquer dúvidas ou questões relacionadas a este Edital ou ao contrato vinculado a esta licitação.

26.14. Integram este Edital, ainda, para todos os fins e efeitos, os seguintes anexos:



DEFENSORIA PÚBLICA
ESTADO DO RIO GRANDE DO SUL

ANEXO I – FOLHA DE DADOS

ANEXO II – TERMO DE REFERÊNCIA

ANEXO III – AUTORIZAÇÃO DE FORNECIMENTO – AF

ANEXO IV – MODELO DE PROPOSTA COMERCIAL

Porto Alegre, xx de xxxxxx de 2022.

Autoridade Competente



ANEXO I – FOLHA DE DADOS

Cláusula das Condições Gerais de Licitação (CGL)	Complemento ou Modificação
CGL 1.1.	Aquisição DE ESTRADOS EM PP ou PEAD PARA EQUIPAMENTOS DE INFORMÁTICA, de acordo com as especificações contidas no Termo de Referência.
CGL 3.1.	Data: xx.xx.2022 Horário de abertura das propostas: 13:00 Horário do início da disputa: 14:00
CGL 4.1.1.	Participação exclusiva de microempresas e empresas de pequeno porte.
CGL 4.2.8.	Será permitida a participação de Cooperativas. Para fins de habilitação, as Cooperativas de Trabalho deverão apresentar os seguintes documentos, em conjunto com aqueles previstos no item 13 deste Edital, no que couber: a) Relação dos cooperados que atendem aos requisitos técnicos exigidos para a contratação e que executarão o contrato, com as respectivas atas de inscrição e a comprovação de que estão domiciliados na localidade da sede da cooperativa, respeitado o disposto nos arts. 4º, inciso XI, 21, inciso I e 42, §§ 2º a 6º da Lei nº 5.764/1971; b) Declaração de regularidade de situação do contribuinte individual – DRSCI, de cada um dos cooperados relacionados; c) Comprovação do capital social proporcional ao número de cooperados necessários à prestação do serviço; d) Registro previsto no art. 107 da Lei nº 5.764/1971; e) Comprovação de integração das respectivas quotas-partes por parte dos cooperados que executarão o contrato; e f) Documentos para a comprovação da regularidade jurídica da cooperativa: I - ata de fundação; II - estatuto social com a ata da assembleia que o aprovou; III - regimento dos fundos instituídos pelos cooperados, com a ata da assembleia que os aprovou; IV - editais de convocação das três últimas assembleias gerais extraordinárias;



DEFENSORIA PÚBLICA
ESTADO DO RIO GRANDE DO SUL

	V - três registros de presença dos cooperados que executarão o contrato em assembleias gerais ou nas reuniões seccionais; e VI - ata da sessão que os cooperados autorizaram a cooperativa a contratar o objeto da licitação; g) A última auditoria contábil-financeira da cooperativa, conforme dispõe o art. 112 da Lei nº 5.764/1971, ou uma declaração, sob as penas da lei, de que tal auditoria não foi exigida pelo órgão fiscalizador.
CGL 7.4.	Preço unitário e preço global.
CGL 7.13.	Não será permitida a subcontratação.
CGL 10.11.	Intervalo percentual mínimo entre lances: 0,01%.
CGL 12.1.1.	Não aplicável.
CGL 12.6.2.	Critério estabelecido no art. 43, inc. IV da Lei nº 8.666/1993 e art. 4º, inc. XI, da Lei nº 10.520/2002
CGL 12.10.	Não aplicável.
CGL 13.4.1.	Será exigida a apresentação de atestado de capacidade técnica.
CGL 13.7.1.	Não aplicável.
CGL 21.1.	Unidade Orçamentária: 30.01 Instrumento de Programação: 6391 Natureza da Despesa: 3.3.90.30.3044 Recurso: 0011
CGL 23.1.	Não será solicitada garantia de execução.



DEFENSORIA PÚBLICA
ESTADO DO RIO GRANDE DO SUL

ANEXO II – TERMO DE REFERÊNCIA

1. OBJETO

O presente Termo de Referência tem por objeto a contratação de empresa especializada para o FORNECIMENTO DE ESTRADOS EM PP ou PEAD PARA EQUIPAMENTOS DE INFORMÁTICA, de acordo com as especificações contidas neste Termo de Referência.

2. JUSTIFICATIVA

O estrado tem por objetivo a elevação dos racks de informática modelo de piso (horizontal) utilizados nas sedes da Defensoria, de modo a evitar possíveis danos aos equipamentos de TI na ocorrência de infiltrações / inundações.

3. CARACTERÍSTICAS DO OBJETO

3.1. ESTRADOS EM PP ou PEAD PARA EQUIPAMENTOS DE INFORMÁTICA

Fornecer e instalar estrados em PP (Polipropileno) ou PEAD (Polietileno de Alta Densidade), com as seguintes características:

CARACTERÍSTICAS GERAIS:

Estrado injetado em PP (polipropileno) ou PEAD (polietileno de alta densidade), dimensões de referência **100x120x15** (comp x larg x alt).

Altura mínima final de 13cm (podendo ser maior), podendo ser obtida com peça única ou com uso de pés prolongadores, os quais serão considerados como componentes indissociáveis da peça para efeitos deste fornecimento.

Altura máxima final de 25cm.

Resistente a impactos, design e acabamento que permitam fácil manuseio e higienização.

Elaborado com material imune a agentes externos, reciclável, atóxico e durável, com suporte de variações de temperatura de sem sofrer variação de peso e cor.

Suporte para carga estática, (carga suportada quando o pallet está apoiado no solo) **de no mínimo 55,0kg (podendo ser superior).**

Superfície superior lisa ou vazada, antiderrapante, de modo a evitar que o rack eventualmente escorregue para fora do estrado em procedimentos de manutenção/ configuração. **ATENÇÃO:** no caso de superfície vazada, é importante que haja locais lisos (ver modelos de referência) para o apoio dos pés dos racks; não serão aceitos modelos



onde possa ocorrer dificuldades de nivelamento do rack devido à queda dos pezinhos de apoio (sapatas) nos vãos da superfície superior.

Modelos de referência:

- Pallet 1012 liso ref. 326 liso com 100 x 120cm, fornecedor Plastitalia
- Pallet Smart Liso, fornecedor MR Plásticos
- Pallet Plástico Injetado Heavy – Liso – fornecedor Leroy Merlin
- Pallet Plástico Liso com 9 pés – fornecedor Proplast
- Smart Pallet Eco 1210 Superfície vazada – fornecedor Lar Plásticos
- Smart Pallet 1210-3 Liso – fornecedor Lar Plásticos

REQUISITOS TÉCNICOS:

- Peso mínimo a ser suportado pelo pallet é de 55,0kg, podendo ser superior.
- A elevação mínima da face superior do pallet em relação ao piso deverá ser de 13,0cm, podendo ser maior.
- A face superior do pallet **NÃO DEVE SER VAZADA** nos pontos de apoio do rack, visto que o mesmo possui sapatas (pezinhos) de apoio nos quatro vértices da face inferior, que podem eventualmente cair nas frestas do estrado. Assim, caso o pallet seja igual ou maior do que as dimensões do rack de forma que as sapatas fiquem apoiadas, a face de apoio deverá ser lisa e sem partes vazadas onde as mesmas possam cair. Cada ponto de apoio deve suportar a carga pontual (perfurante) de no mínimo metade do peso do rack, ou seja, de no mínimo 25,5kg. É permitido que o pallet tenha aberturas nas demais áreas, onde não há apoio das sapatas, ou caso seja fornecido em dimensões que permitam o apoio através das faces laterais (item acima).
- Preferencialmente, os pallets devem ser fornecidos em cores escuras, como preto, café, verde escuro, azul escuro, por exemplo. Não há obrigatoriedade de fornecimento em uma cor específica, entretanto.

DIMENSÕES DE REFERÊNCIA:

Os estrados tem por objetivo dar suporte aos racks de piso modelo horizontal, que possuem as seguintes dimensões:



DEFENSORIA PÚBLICA
ESTADO DO RIO GRANDE DO SUL



Figura 1- DIMENSÕES DO RACK QUE VAI FICAR SOBRE OS PALLETS

IMAGEM DE REFERÊNCIA DOS PALLETS (modelos de referência):



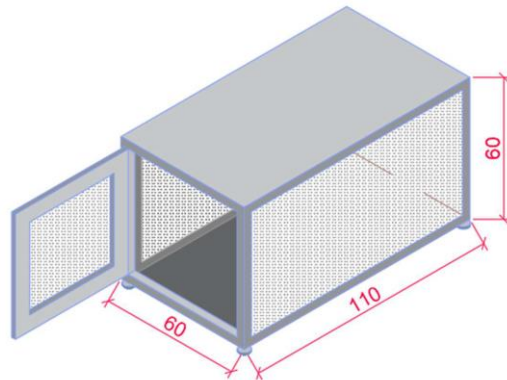
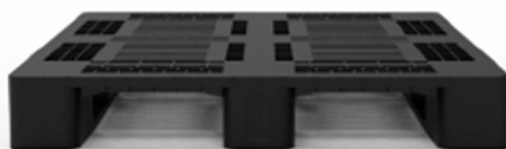

DEFENSORIA PÚBLICA
ESTADO DO RIO GRANDE DO SUL





DEFENSORIA PÚBLICA
ESTADO DO RIO GRANDE DO SUL



IMPORTANTE:

Cada unidade inclui todos os componentes, acessórios, peças e acabamentos necessários ao seu adequado e completo funcionamento, mesmo que não expressamente descritas na especificação técnica. Todo o serviço de transporte até o local de destino, montagem e regulagem estão inclusos no fornecimento do item.

CRITÉRIO DE MEDIÇÃO:

Por unidade entregue e montada no local indicado em projeto ou depositada no local indicado pela Fiscalização, para itens fornecidos conforme especificado, nos modelos e linhas aprovados pela Fiscalização.

3.2. Devem ser observadas as dimensões indicadas neste Termo de Referência. Serão aceitas variações dimensionais desde que sob avaliação e aprovação **PRÉVIAS** da Fiscalização da DEAM (Diretoria de Engenharia da DPE), e desde que não afetem a operacionalidade, funcionalidade e finalidade estabelecidas para o objeto. Solicita-se aos fornecedores efetuarem as consultas sobre as variações dimensionais acima do estabelecido AINDA DURANTE O PROCESSO LICITATÓRIO.

3.3. Os catálogos e especificações dos itens que serão fornecidos devem ser apresentados à Fiscalização para análise e aprovação ANTES da encomenda ao fornecedor e/ou entrega à Defensoria. Somente após a aprovação dos catálogos será solicitado o envio da amostra.



3.4. Deverá ser apresentada amostra para aprovação antes da aquisição, porém APÓS a aprovação dos catálogos e dados técnicos.

3.4.1. A amostra, se aprovada, poderá compor o quantitativo de fornecimento.

3.5. Planilha Descritiva:

Nº	NOME ITEM	DESCRIÇÃO	UNIDADE	QUANTIDADE TOTAL
01	ESTRADOS EM PP ou PEAD PARA EQUIPAMENTOS DE INFORMÁTICA	Conforme item 3.1 deste Termo de Referência	UNID.	35

4. LOCAL, PRAZO E HORÁRIO

4.1. O licitante vencedor da licitação deverá realizar o fornecimento nas quantidades do acionamento, conforme tabela anexa à Ordem de Fornecimento.

4.1.1. Endereço de entrega e montagem:

Centro de Distribuição e Logística da Defensoria Pública do Rio Grande do Sul
Rua Gaspar Martins, 216, Bairro: Floresta – Porto Alegre, Fone (51) 3210-9301.

4.1.2. Horário: das 9:00h às 12:00h e 13:00h às 17:00h

4.2. Será emitida pela Administração da Defensoria ao licitante vencedor, por ocasião do acionamento, a Ordem de Fornecimento constando a quantidade de unidades a serem fornecidos, dentro dos limites do item 3.5 desta Especificação. Nesta ocasião, inicia-se imediatamente a contagem do prazo previsto no subitem 4.3 para fornecimento do objeto desta licitação.

4.3. O fornecimento do objeto deve ocorrer em até 30 dias corridos, contados do recebimento da Ordem de Fornecimento.

4.4. A entrega e eventual montagem deverá ser realizada no horário e dia estabelecidos no item 4.1. Excepcionalmente, a critério da Fiscalização e da administração da Defensoria, poderão ser facultados horários diferenciados, mediante solicitação antecipada e devida justificativa.

4.5. As entregas, montagens e instalações SEMPRE deverão ser previamente agendadas com a Fiscalização da Administração, na pessoa que assina a Autorização de Fornecimento de Material.

5. RECEBIMENTO DO OBJETO



DEFENSORIA PÚBLICA
ESTADO DO RIO GRANDE DO SUL

- 5.1. O objeto será recebido pela Defensoria nos termos de Recebimento Provisório e Recebimento Definitivo contidos na Lei 8.666/93.
- 5.2. O prazo de recebimento provisório será imediato após a entrega do objeto nos locais e indicados neste documento e constatação do atendimento dos requisitos técnicos deste Termo de Referência.
- 5.3. O prazo de recebimento definitivo será de até 30 dias após o recebimento provisório.

6. FISCALIZAÇÃO DO CONTRATO

6.1. A presente contratação terá como fiscalização os membros da DEAM - Diretoria de Engenharia, Arquitetura e Manutenção Predial da DPE a serem designados pela Administração na ocasião da assinatura do Contrato.

7. CAPACIDADE TÉCNICA

7.1. A Contratada deverá apresentar Atestado de Capacidade Técnica expedido por pessoa jurídica de Direito Público ou Privado, no número mínimo de 01 (um), em nome do licitante, comprovando ter fornecido, para administração pública ou iniciativa privada, estrados ou pallets com características técnicas e quantidades compatíveis com o objeto da licitação.

8. CONDIÇÕES E PRAZOS DE PAGAMENTO

- 8.1. O pagamento será feito nos termos do Contrato, contra Nota de Empenho, no prazo de até 30 (trinta) dias, mediante a apresentação da Nota Fiscal/Fatura na Diretoria de Finanças e Contratos, situado na Rua Sete de Setembro, n° 666 - 6° andar, nesta Capital, contados do recebimento da Nota Fiscal. O envio da Nota Fiscal Eletrônica poderá ser realizada via e-mail, para o Fiscal designado, após a emissão do Termo de Recebimento Provisório.
- 8.2. Os preços são considerados completos, e abrangem todos os tributos (impostos, taxas, emolumentos contribuições fiscais, etc.), eventual fornecimento de mão de obra especializada, montagem dos itens, leis sociais, seguros, administração, lucros, equipamentos e ferramental, transporte de material e de pessoal e qualquer despesa acessória e/ou necessária aqui não especificada.

9. AMOSTRAS

9.1. O vencedor da etapa de lances no processo licitatório deverá, sob pena de desclassificação e sem ônus para a Defensoria, apresentar obrigatoriamente amostra do



produto. A amostra será solicitada apenas se aprovados os catálogos e informações técnicas do produto, após a emissão do Parecer Técnico respectivo.

9.1.1. Amostra do produto, composta por uma unidade do estrado especificado, acompanhada obrigatoriamente de catálogo ou documento técnico que comprove as características solicitadas neste Termo de Referência, deverá ser entregue no prazo máximo de 07 (sete) dias úteis contados da solicitação do Pregoeiro, para conferência das especificações e qualidade.

9.1.2. A análise pela equipe da Defensoria será realizada em até 02 dias corridos a partir da entrega, e formalizada perante emissão de Parecer Técnico. Caso a cor do material da amostra não seja a mesma do produto que será entregue, será obrigatória a apresentação de amostra do material na cor proposta, ou indicado em catálogo.

9.2. A amostra e informações apresentados deverão ser remetidas ao Centro de Distribuição e Logística da DPE, contendo obrigatoriamente a identificação clara do setor a que se destina, do licitante que está enviando a amostra e do número do processo de aquisição NA EMBALAGEM DE ENTREGA.

9.3. Os itens apresentados como amostras poderão ser abertos, manuseados, receber cortes, secções, vincos ou movimentos nas peças, sendo devolvidos à licitante no estado em que se encontrarem ao final do recebimento definitivo do quantitativo total dos objetos.

9.4. Quaisquer custos de remessa de amostra para a aprovação e material confeccionado correrão por conta da licitante arrematante.

10. GARANTIA DO PRODUTO

10.1. Os materiais especificados no presente Termo de Referência deverão possuir prazo de garantia mínima de 01 (um) ano contra defeitos de fabricação, reposição de peças e fabricação dos componentes, contados a partir do recebimento definitivo do objeto. A garantia solicitada se inicia a partir do recebimento definitivo do objeto.

10.2. Caso seja verificado defeito de fabricação ou danos decorrentes do transporte ou da estocagem anterior à entrega na Defensoria Pública, os materiais deverão ser substituídos em no máximo 10 (dez) dias úteis, contados a partir da comunicação do fato à contratada, sem ônus à Contratante.

10.3. A garantia aqui requerida não terá prejuízo a eventuais garantias adicionais fornecidas pela Contratada ou àquelas referenciadas pelo Código de Defesa do Consumidor.

10.4. A responsabilidade pela montagem do mobiliário é da Licitante arrematante, não cabendo à Contratante qualquer ônus por incorreções na montagem Contratada.

11. OBRIGAÇÕES DA CONTRATADA



11.1. Fornecer produtos compostos por materiais novos, de primeiro uso, no prazo fixado neste Termo de Referência, após aprovação pela Administração da Contratante, que a si reserva o direito de rejeitá-lo, caso não satisfaçam os padrões especificados;

11.2. Fornecer os produtos com garantia, observados os prazos mínimos estabelecidos neste Termo, contados do recebimento definitivo do (s) equipamento (s); na localidade de entrega dos mesmos;

11.3. Manter, durante o período de fornecimento, todas as condições de habilitação e qualificação exigidas no edital;

11.4. Realizar vistoria para sanar e/ou confirmar quaisquer dúvidas quanto ao local de instalação e características do produto, assim como as respectivas condições de aceitação, antes da apresentação da proposta.

As licitantes não poderão alegar o desconhecimento das condições, metragens e grau de dificuldade existente como justificativa para se eximirem das obrigações assumidas ou em favor de eventuais pretensões de acréscimos de preços em decorrência da execução do objeto deste Pregão. As dimensões e demais condicionantes de instalação/entrega deverão ser confirmados in loco antes da entrega do mobiliário.

11.5. Responsabilizar-se pelos materiais, ferramentas, instrumentos e equipamentos disponibilizados para o fornecimento do objeto, não cabendo à Contratante qualquer responsabilidade por perdas decorrentes de roubo, furto ou outros fatos que possam vir a ocorrer;

11.6. Responsabilizar-se pelo transporte horizontal e vertical de todos os materiais, desde o local de armazenamento até o local de entrega;

11.7. Designar profissional qualificado, responsável pelo acompanhamento e fiscalização da montagem e entrega do objeto;

11.8. Recolher as embalagens e resíduos após a montagem do mobiliário, responsabilizando-se pela correta destinação dos materiais, através de sua reutilização ou envio para reciclagem;

11.9. Prestar informações/esclarecimentos solicitados pela contratante, bem como atender suas reclamações inerentes ao fornecimento do objeto, principalmente quanto à qualidade, providenciando a imediata correção das deficiências, falhas ou irregularidades constatadas pelo contratante.

12. OBRIGAÇÕES DA CONTRATANTE

12.1. Efetuar os pagamentos devidos, nas condições estabelecidas;



12.2. Disponibilizar as áreas definidas neste Termo de Referência, dando condições a Contratada entregar o produto, permitindo o livre acesso da Contratada às dependências da Defensoria relacionadas à execução do contrato, respeitadas as normas que disciplinam a segurança do patrimônio, das pessoas e das informações;

12.3. Emitir Autorização de Fornecimento com todas as informações necessárias, por intermédio do representante da administração designado, e comunicar à empresa por meio de telefone ou e-mail da emissão da mesma;

12.4. Prestar as informações e os esclarecimentos que venham a ser solicitados pela Contratada perante a Fiscalização da DPE;

12.5. Controlar e documentar as ocorrências havidas; e,

12.6. Notificar a Contratada, sobre imperfeições, falhas ou irregularidades constatadas no fornecimento, para que sejam adotadas as medidas cabíveis.

13. CONSIDERAÇÕES FINAIS

13.1. O Termo de Referência e seus anexos deverão ser amplamente avaliados pelas empresas interessadas.

13.2. Eventuais dúvidas deverão ser apresentadas e esclarecidas ANTES da apresentação das propostas. Posteriormente, não serão aceitas alegações de desconhecimento do objeto ou de suas condicionantes.

14. INFORMAÇÕES E ESCLARECIMENTOS

Quaisquer informações complementares e esclarecimentos relativos ao presente Termo de Referência deverão ser dirigidos à Comissão de Licitações da Defensoria, exclusivamente através do sistema de disputa do pregão eletrônico.

15. ANEXOS DO TERMO DE REFERÊNCIA

15.1. Anexo A

PLANILHA DE QUANTIDADES

Nº	NOME ITEM	DESCRIÇÃO	UNIDADE	QUANTIDADE TOTAL
01	ESTRADOS EM PP ou PEAD PARA EQUIPAMENTOS DE INFORMÁTICA	Conforme item 3.1 deste Termo de Referência	unid	35



DEFENSORIA PÚBLICA
ESTADO DO RIO GRANDE DO SUL

Arq. Marcia Soldera
Analista – DEAM/ DPE

Visto:

Marcus Vinicius de Mira Escouto
Coordenador de Projetos DEAM/DPE

João Luiz Salles
Diretor DEAM/DPE



DEFENSORIA PÚBLICA
ESTADO DO RIO GRANDE DO SUL

ANEXO III

AUTORIZAÇÃO DE FORNECIMENTO					
Número da Autorização:				Data da Emissão:	
Número do Processo:				Unidade responsável pelo recebimento	
Procedimento Contratação:					
Número do Contrato:				Nome do Responsável	Telefone
Número do Empenho:					
Fornecedor:			CNPJ:		
Endereço:			Cidade:		UF:
Representante:			Tel:		E-mail:
Especificação	Marca/Modelo	Un.	Quant.	Valor	
				Unitário	Total
Nº de Itens	Prazo de Entrega	Condições de Pagamento		SUBTOTAL:	
				TOTAL:	
Local de Entrega:			Cidade:		Tel:
ATENÇÃO: As mercadorias somente serão recebidas mediante a apresentação da Nota Fiscal. As Notas Fiscais não poderão conter itens de processos diferentes. Os objetos serão recebidos provisoriamente conforme art. 73 da Lei nº 8.666/93.					
OBSERVAÇÕES:					
Informação para faturamento			Ciência em:		
Rua Sete de Setembro, nº 666 – 6º andar, em Porto Alegre/RS, CEP 90.010-190			Responsável da Empresa:		
CNPJ: 74.704.636/0001-50		Insc. Estadual: ISENTA		Nome e Assinatura	
Autoridade Competente					

Contratação submetida ao disposto nas Leis Federais nº 8.666/93 e nº 10.520/02, Lei Estadual nº 13.191/09 e na Resolução DPGE nº 21/2020, conforme instrumento convocatório.



DEFENSORIA PÚBLICA
ESTADO DO RIO GRANDE DO SUL

ANEXO IV – MODELO DE PROPOSTA COMERCIAL

PREGÃO ELETRÔNICO Nº 35/2022

O objeto da presente proposta é o fornecimento dos itens abaixo relacionados, para a Defensoria Pública do Estado do Rio Grande do Sul – DPE-RS, nos termos do Pregão Eletrônico nº 35/2022.

Ofertamos os seguintes valores, conforme relacionado a seguir, incluídas todas as despesas como as de encargos fiscais, comerciais, sociais, trabalhistas, fretes e outros pertinentes ao objeto:

Lote	Descrição	Quantidade	Marca/Modelo	Valor Unitário	Valor Total

CONDIÇÕES DE FORNECIMENTO

Prazo de Entrega:

Validade da Proposta:

Garantia do Objeto:

DADOS DA EMPRESA E CONTATO

Nome da empresa:

Endereço:

Telefone:

Fax:

E-mail da empresa:

Nome do contato:

Fone (caso distinto do informado acima):

E-mail do contato:

DADOS BANCÁRIOS

Banco:

Agência:

Conta:

Assinatura do Representante Legal